

報告事項（6）

（6）特別国民体育大会・特別全国障害者スポーツ
大会結果について

特別国民体育大会結果について

・ ・ ・ P 2 ~ P 2 8

特別国民体育大会の結果

○SAGA2024国スポ前後の天皇杯順位目標(佐賀県競技力向上基本計画 Ver.3.0より)

区 分	目 標	
発掘・育成期(H27年度～H29年度)	30位台前半(競技得点 450点以上)	
充実期(H30年度～R3年度)	20位台前半(競技得点 600点以上)	
完成期	R4年度	10位台前半(競技得点 880点以上)
	R5年度	10位以内 (競技得点 1,000点以上)
	R6年度	1位獲得 (競技得点 2,300点以上)
定着期(R7年度～)	SSP構想に基づく競技力の維持	

○R4(第77回)栃木国体とR5(特別)鹿児島国体との比較

	R4 栃木国体	R5 鹿児島国体	R4・R5比較
天皇杯順位	21位	11位	10位上昇
競技得点	705.75点	1012.0点	306.25点アップ
総合得点(競技得点+参加点)	1095.75点	1412.0点	316.25点アップ
入賞競技数	27競技	31競技	4競技増
入賞種目数	82種目	99種目	17種目増

○本県の天皇杯得点・皇后杯得点の順位推移

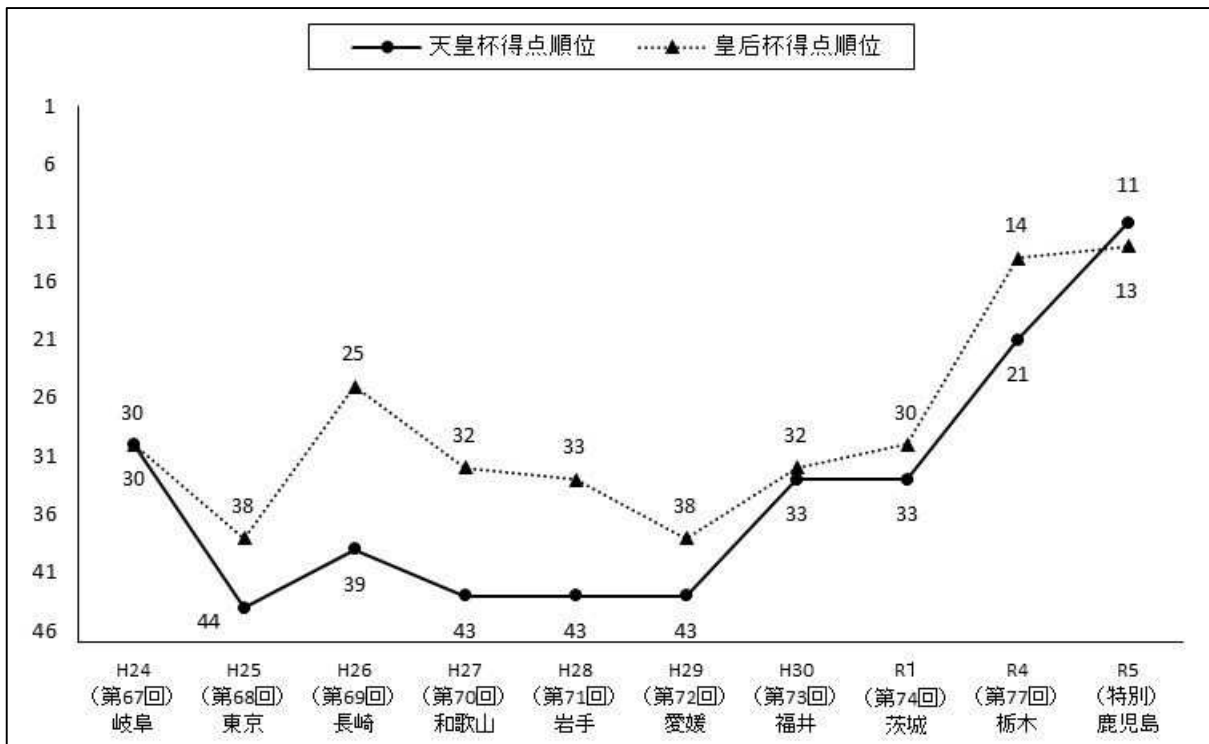

国民体育大会 男女総合成績(前回大会比較)

< 都道府県順 >

R4 (第77回) 栃木国体

R5 (特別) 鹿児島国体

NO	県名	順位			参加点			競技得点			総合得点		
		R4	R5	上下	R4	R5	増減	R4	R5	増減	R4	R5	増減
1	北海道	9	12	↘	400	400	0	948.5	965.0	16.5	1348.5	1365.0	16.5
2	青森	42	40	↗	400	400	0	327.0	351.5	24.5	727.0	751.5	24.5
3	岩手	30	33	↘	400	400	0	447.5	408.5	▲ 39.0	847.5	808.5	▲ 39.0
4	宮城	27	30	↘	400	400	0	486.5	462.5	▲ 24.0	886.5	862.5	▲ 24.0
5	秋田	31	41	↘	400	400	0	440.5	345.5	▲ 95.0	840.5	745.5	▲ 95.0
6	山形	40	43	↘	400	400	0	361.25	316.5	▲ 44.75	761.25	716.5	▲ 44.75
7	福島	41	42	↘	400	400	0	333.0	328.75	▲ 4.25	733.0	728.75	▲ 4.25
8	茨城	19	22	↘	400	400	0	707.0	597.0	▲ 110.0	1107.0	997.0	▲ 110.0
9	栃木	2	16	↘	400	400	0	1870.5	825.5	▲ 1045.0	2270.5	1225.5	▲ 1045.0
10	群馬	22	26	↘	400	400	0	640.0	546.0	▲ 94.0	1040.0	946.0	▲ 94.0
11	埼玉	3	5	↘	400	400	0	1532.5	1213.0	▲ 319.5	1932.5	1613.0	▲ 319.5
12	千葉	7	8	↘	400	400	0	1090.75	1042.0	▲ 48.75	1490.75	1442.0	▲ 48.75
13	東京	1	1	→	400	400	0	2036.0	2080.5	44.5	2436.0	2480.5	44.5
14	神奈川	6	6	→	400	400	0	1259.5	1135.5	▲ 124.0	1659.5	1535.5	▲ 124.0
15	山梨	33	34	↘	400	400	0	416.5	396.5	▲ 20.0	816.5	796.5	▲ 20.0
16	新潟	35	36	↘	400	400	0	401.5	381.5	▲ 20.0	801.5	781.5	▲ 20.0
17	長野	15	21	↘	400	400	0	752.5	647.0	▲ 105.5	1152.5	1047.0	▲ 105.5
18	富山	29	37	↘	400	400	0	455.5	373.5	▲ 82.0	855.5	773.5	▲ 82.0
19	石川	28	28	→	400	400	0	470.5	531.0	60.5	870.5	931.0	60.5
20	福井	18	14	↗	400	400	0	714.0	886.0	172.0	1114.0	1286.0	172.0
21	静岡	17	19	↘	400	400	0	716.5	665.5	▲ 51.0	1116.5	1065.5	▲ 51.0
22	愛知	4	4	→	400	400	0	1366.0	1263.25	▲ 102.75	1766.0	1663.25	▲ 102.75
23	三重	12	15	↘	400	400	0	925.5	874.5	▲ 51.0	1325.5	1274.5	▲ 51.0
24	岐阜	13	13	→	400	400	0	921.0	950.0	29.0	1321.0	1350.0	29.0
25	滋賀	20	17	↗	400	400	0	696.5	799.0	102.5	1096.5	1199.0	102.5
26	京都	10	9	↗	400	400	0	932.5	1036.5	104.0	1332.5	1436.5	104.0
27	大阪	5	3	↗	400	400	0	1337.5	1379.0	41.5	1737.5	1779.0	41.5
28	兵庫	11	10	↗	400	400	0	929.0	1015.0	86.0	1329.0	1415.0	86.0
29	奈良	25	31	↘	400	390	▲ 10	493.75	431.5	▲ 62.25	893.75	821.5	▲ 72.25
30	和歌山	39	32	↗	390	390	0	371.5	428.0	56.5	761.5	818.0	56.5
31	鳥取	44	45	↘	400	400	0	279.5	255.5	▲ 24.0	679.5	655.5	▲ 24.0
32	島根	43	46	↘	400	400	0	280.0	230.5	▲ 49.5	680.0	630.5	▲ 49.5
33	岡山	16	20	↘	400	400	0	735.5	663.0	▲ 72.5	1135.5	1063.0	▲ 72.5
34	広島	26	23	↗	400	400	0	493.5	595.5	102.0	893.5	995.5	102.0
35	山口	38	25	↗	400	390	▲ 10	381.0	570.0	189.0	781.0	960.0	179.0
36	香川	36	29	↗	400	400	0	400.0	487.75	87.75	800.0	887.75	87.75
37	徳島	47	47	→	400	400	0	207.0	216.0	9.0	607.0	616.0	9.0
38	愛媛	23	24	↘	400	400	0	603.5	574.5	▲ 29.0	1003.5	974.5	▲ 29.0
39	高知	46	44	↗	390	390	0	283.0	282.5	▲ 0.5	673.0	672.5	▲ 0.5
40	福岡	8	7	↗	400	400	0	980.5	1056.5	76.0	1380.5	1456.5	76.0
41	佐賀	21	11	↗	390	400	10	705.75	1012.0	306.25	1095.75	1412.0	316.25
42	長崎	45	39	↗	390	390	0	286.0	362.0	76.0	676.0	752.0	76.0
43	熊本	37	35	↗	400	400	0	397.5	394.5	▲ 3.0	797.5	794.5	▲ 3.0
44	大分	24	18	↗	400	400	0	589.0	691.5	102.5	989.0	1091.5	102.5
45	宮崎	32	27	↗	400	400	0	434.5	542.5	108.0	834.5	942.5	108.0
46	鹿児島	14	2	↗	400	400	0	818.5	1761.25	942.75	1218.5	2161.25	942.75
47	沖縄	34	38	↘	400	400	0	404.5	357.0	▲ 47.5	804.5	757.0	▲ 47.5
	合計				18,760	18,750	▲ 10	32660.0	32728.0	68.0	51420.0	51478.0	58.0

増減件数	↗	18	増	1	増	21	増	21
	→	6	同	44	同	0	同	0
	↘	23	減	2	減	26	減	26

国民体育大会 男女総合成績(前回大会比較)

< R5 成績順 >

R4 (第77回) 栃木国体
R5 (特別) 鹿児島国体

R5 順位	県名	順位			参加点			競技得点			総合得点		
		R4	R5	上下	R4	R5	増減	R4	R5	増減	R4	R5	増減
1	東京	1	1	→	400	400	0	2,036.0	2,080.5	44.5	2,436.0	2,480.5	44.5
2	鹿児島	14	2	↗	400	400	0	818.5	1,761.25	942.8	1,218.5	2,161.25	942.75
3	大阪	5	3	↗	400	400	0	1,337.5	1,379.0	41.5	1,737.5	1,779.0	41.5
4	愛知	4	4	→	400	400	0	1,366.0	1,263.25	▲ 102.8	1,766.0	1,663.25	▲ 102.75
5	埼玉	3	5	↘	400	400	0	1,532.5	1,213.0	▲ 319.5	1,932.5	1,613.0	▲ 319.5
6	神奈川	6	6	→	400	400	0	1,259.5	1,135.5	▲ 124.0	1,659.5	1,535.5	▲ 124.0
7	福岡	8	7	↗	400	400	0	980.5	1,056.5	76.00	1,380.5	1,456.5	76.0
8	千葉	7	8	↘	400	400	0	1,090.75	1,042.0	▲ 48.75	1,490.75	1,442.0	▲ 48.75
9	京都	10	9	↗	400	400	0	932.5	1,036.5	104.0	1,332.5	1,436.5	104.0
10	兵庫	11	10	↗	400	400	0	929.0	1,015.0	86.0	1,329.0	1,415.0	86.0
11	佐賀	21	11	↗	390	400	10	705.75	1,012.0	306.25	1,095.75	1,412.0	316.25
12	北海道	9	12	↘	400	400	0	948.5	965.0	16.5	1,348.5	1,365.0	16.5
13	岐阜	13	13	→	400	400	0	921.0	950.0	29.0	1,321.0	1,350.0	29.0
14	福井	18	14	↗	400	400	0	714.0	886.0	172.0	1,114.0	1,286.0	172.0
15	三重	12	15	↘	400	400	0	925.5	874.5	▲ 51.0	1,325.5	1,274.5	▲ 51.0
16	栃木	2	16	↘	400	400	0	1,870.5	825.5	▲ 1045.0	2,270.5	1,225.5	▲ 1045.0
17	滋賀	20	17	↗	400	400	0	696.5	799.0	102.5	1,096.5	1,199.0	102.5
18	大分	24	18	↗	400	400	0	589.0	691.5	102.5	989.0	1,091.5	102.5
19	静岡	17	19	↘	400	400	0	716.5	665.5	▲ 51.0	1,116.5	1,065.5	▲ 51.0
20	岡山	16	20	↘	400	400	0	735.5	663.0	▲ 72.5	1,135.5	1,063.0	▲ 72.5
21	長野	15	21	↘	400	400	0	752.5	647.0	▲ 105.50	1,152.5	1,047.0	▲ 105.5
22	茨城	19	22	↘	400	400	0	707.0	597.0	▲ 110.0	1,107.0	997.0	▲ 110.0
23	広島	26	23	↗	400	400	0	493.5	595.5	102.0	893.5	995.5	102.0
24	愛媛	23	24	↘	400	400	0	603.5	574.5	▲ 29.0	1,003.5	974.5	▲ 29.0
25	山口	38	25	↗	400	390	▲ 10	381.0	570.0	189.00	781.0	960.0	179.0
26	群馬	22	26	↘	400	400	0	640.0	546.0	▲ 94.0	1,040.0	946.0	▲ 94.0
27	宮崎	32	27	↗	400	400	0	434.5	542.5	108.0	834.5	942.5	108.0
28	石川	28	28	→	400	400	0	470.5	531.0	60.5	870.5	931.0	60.5
29	香川	36	29	↗	400	400	0	400.0	487.75	87.75	800.0	887.75	87.75
30	宮城	27	30	↘	400	400	0	486.5	462.5	▲ 24.0	886.5	862.5	▲ 24.0
31	奈良	25	31	↘	400	390	▲ 10	493.8	431.5	▲ 62.3	893.75	821.5	▲ 72.25
32	和歌山	39	32	↗	390	390	0	371.5	428.0	56.5	761.5	818.0	56.5
33	岩手	30	33	↘	400	400	0	447.5	408.5	▲ 39.0	847.5	808.5	▲ 39.0
34	山梨	33	34	↘	400	400	0	416.5	396.5	▲ 20.0	816.5	796.5	▲ 20.0
35	熊本	37	35	↗	400	400	0	397.5	394.5	▲ 3.0	797.5	794.5	▲ 3.0
36	新潟	35	36	↘	400	400	0	401.5	381.5	▲ 20.0	801.5	781.5	▲ 20.0
37	富山	29	37	↘	400	400	0	455.5	373.5	▲ 82.0	855.5	773.5	▲ 82.0
38	沖縄	34	38	↘	400	400	0	404.5	357.0	▲ 47.5	804.5	757.0	▲ 47.5
39	長崎	45	39	↗	390	390	0	286.0	362.0	76.0	676.0	752.0	76.0
40	青森	42	40	↗	400	400	0	327.0	351.5	24.50	727.0	751.5	24.5
41	秋田	31	41	↘	400	400	0	440.5	345.5	▲ 95.0	840.5	745.5	▲ 95.0
42	福島	41	42	↘	400	400	0	333.0	328.8	▲ 4.3	733.0	728.75	▲ 4.25
43	山形	40	43	↘	400	400	0	361.25	316.5	▲ 44.75	761.25	716.5	▲ 44.75
44	高知	46	44	↗	390	390	0	283.0	282.5	▲ 0.5	673.0	672.5	▲ 0.5
45	鳥取	44	45	↘	400	400	0	279.5	255.5	▲ 24.0	679.5	655.5	▲ 24.0
46	島根	43	46	↘	400	400	0	280.0	230.5	▲ 49.5	680.0	630.5	▲ 49.5
47	徳島	47	47	→	400	400	0	207.0	216.0	9.0	607.0	616.0	9.0
合計					18,760	18,750	▲ 10	32,660.0	32,728.0	68.0	51,420.0	51,478.0	58.0

増減件数	↗	18	増	1	増	21	増	21
	→	6	同	44	同	0	同	0
	↘	23	減	2	減	26	減	26

男女総合得点及び順位の推移

※順位は、過去5大会の平均順位

順位	平均順位 (過去 5大会)	都道府 県名	人口 (R5)		H29 (第72回)		H30 (第73回)		R1 (第74回)		R4 (第77回)		R5 (特別)	
			万人	順位	愛媛		福井		茨城		栃木		鹿児島	
					得点	順位	得点	順位	得点	順位	得点	順位	得点	順位
1	1.4	東京	1,384.1	1	2,535.0	1	2,246.0	2	2,217.0	2	2,436.0	1	2,480.5	1
2	3.8	埼玉	738.1	5	1,787.5	3	1,825.5	4	1,735.0	4	1,932.5	3	1,613.0	5
3	4.2	大阪	878.4	3	1,784.0	4	1,880.0	3	1,552.0	6	1,737.5	5	1,779.0	3
4	4.6	愛知	751.2	4	1,643.5	6	1,687.5	6	1,789.0	3	1,766.0	4	1,663.25	4
5	5.8	神奈川	921.2	2	1,674.5	5	1,611.0	7	1,643.5	5	1,659.5	6	1,535.5	6
6	7.0	千葉	631.0	6	1,531.5	8	1,708.5	5	1,470.5	7	1,490.75	7	1,442.0	8
7	8.6	福岡	510.4	9	1,415.5	9	1,468.0	8	1,337.5	11	1,380.5	8	1,456.5	7
8	9.8	北海道	513.9	8	1,287.5	10	1,407.25	9	1,397.5	9	1,348.5	9	1,365.0	12
9	10.0	福井	75.9	43	1,588.5	7	2,896.0	1	1,391.0	10	1,114.0	18	1,286.0	14
10	10.6	京都	250.1	13	1,278.5	11	1,156.0	15	1,410.0	8	1,332.5	10	1,436.5	9
11	11.2	兵庫	545.9	7	1,237.5	12	1,312.5	10	1,184.5	13	1,329.0	11	1,415.0	10
12	14.4	岐阜	198.2	17	1,151.0	13	1,232.5	14	1,060.0	19	1,321.0	13	1,350.0	13
13	15.0	岡山	186.5	20	1,073.5	16	1,288.5	11	1,267.0	12	1,135.5	16	1,063.0	20
14	16.2	茨城	287.9	11	948.0	23	1,120.0	16	2,569.0	1	1,107.0	19	997.0	22
14	16.2	鹿児島	159.1	24	864.5	33	1,041.0	17	1,151.0	15	1,218.5	14	2,161.25	2
16	16.4	愛媛	132.7	27	2,395.5	2	1,235.0	12	1,021.5	21	1,003.5	23	974.5	24
17	16.6	長野	204.3	16	1,057.5	18	1,233.5	13	1,090.0	16	1,152.5	15	1,047.0	21
18	17.0	栃木	192.9	19	964.0	21	875.5	28	1,075.5	18	2,270.5	2	1,225.5	16
19	17.6	三重	177.2	22	909.0	27	995.5	20	1,181.5	14	1,325.5	12	1,274.5	15
20	17.8	静岡	363.3	10	1,071.5	17	1,033.5	19	1,083.5	17	1,116.5	17	1,065.5	19
21	20.4	広島	277.0	12	1,123.5	15	1,033.75	18	1,044.5	20	893.5	26	995.5	23
22	22.2	大分	112.3	33	936.5	25	974.5	21	921.5	23	989.0	24	1,091.5	18
23	25.4	奈良	132.5	29	990.5	19	919.0	25	899.5	27	893.75	25	821.5	31
24	26.4	岩手	118.9	32	1,125.0	14	939.5	24	850.0	31	847.5	30	808.5	33
25	27.4	滋賀	141.3	26	802.5	39	854.5	31	870.5	30	1,096.5	20	1,199.0	17
26	28.0	群馬	193.0	18	950.0	22	846.0	32	789.5	38	1,040.0	22	946.0	26
27	28.2	佐賀	80.6	42	730.5	43	826.5	33	830.5	33	1,095.75	21	1,412.0	11
28	28.4	石川	111.7	34	906.5	28	956.0	23	816.5	35	870.5	28	931.0	28
29	29.2	和歌山	92.4	40	934.5	26	912.5	27	997.0	22	761.5	39	818.0	32
30	29.8	宮城	225.7	14	842.0	34	859.0	30	882.5	28	886.5	27	862.5	30
31	31.2	熊本	173.7	23	903.0	29	915.5	26	879.0	29	797.5	37	794.5	35
32	31.6	香川	95.6	38	888.0	30	787.5	38	906.0	25	800.0	36	887.75	29
33	32.0	富山	102.8	37	821.0	36	966.5	22	815.5	36	855.5	29	773.5	37
34	32.4	山口	132.6	28	797.5	40	813.0	35	908.0	24	781.0	38	960.0	25
35	33.0	秋田	94.1	39	989.0	20	859.5	29	707.5	44	840.5	31	745.5	41
36	34.8	新潟	216.3	15	871.0	32	792.5	37	826.5	34	801.5	35	781.5	36
37	35.0	長崎	130.6	30	940.0	24	725.0	41	903.0	26	676.0	45	752.0	39
38	35.4	山梨	81.2	41	812.5	37	803.0	36	809.0	37	816.5	33	796.5	34
39	36.0	山形	104.2	36	873.5	31	817.75	34	848.0	32	761.25	40	716.5	43
40	36.6	宮崎	106.8	35	702.0	44	780.5	39	718.0	41	834.5	32	942.5	27
41	40.4	沖縄	148.5	25	670.0	45	655.5	43	715.5	42	804.5	34	757.0	38
42	40.8	青森	122.5	31	827.5	35	692.5	42	694.0	45	727.0	42	751.5	40
43	41.4	福島	181.8	21	768.0	41	654.0	44	783.5	39	733.0	41	728.75	42
44	42.6	島根	65.8	46	806.0	38	533.0	46	725.0	40	680.0	43	630.5	46
45	42.8	鳥取	54.6	47	751.5	42	751.0	40	714.0	43	679.5	44	655.5	45
46	46.0	高知	68.4	45	552.5	47	506.75	47	630.0	46	673.0	46	672.5	44
47	46.4	徳島	71.8	44	613.5	46	607.5	45	614.0	47	607.0	47	616.0	47
合計			12,539.0		51,126.0		51,035.5		50,725.0		51,420.0		51,478.0	

特別国民体育大会 競技別総合成績(競技得点順)

1 陸上		2 水泳		3 サッカー		4 テニス		5 (ボイキング)		6 ホッケー		7 ボクシング		8 バレーボール		9 体操		10 ボバースレット					
順位	得点	都道府県	順位	得点	都道府県	順位	得点	都道府県	順位	得点	都道府県	順位	得点	都道府県	順位	得点	都道府県	順位	得点	都道府県			
1位	124.0	福岡	1位	360.0	東京	1位	130.0	大阪	1位	180.0	福岡	1位	65.5	大阪	1位	95.0	鹿児島	1位	165.0	大阪	1位	97.5	東京
2位	117.0	京都	2位	257.0	神奈川	2位	122.0	鹿児島	2位	157.0	東京	2位	55.0	東京	2位	186.0	栃木	2位	105.0	愛知	2位	65.0	愛知
3位	103.5	大阪	3位	221.5	大阪	3位	98.0	東京	3位	145.0	滋賀	3位	43.0	千葉	3位	114.0	岩手	3位	45.0	兵庫	3位	97.0	東京
4位	103.0	兵庫	4位	206.0	愛知	4位	78.0	宮崎	4位	124.0	愛媛	4位	33.0	神奈川	4位	114.0	福井	4位	44.5	沖縄	4位	95.0	鹿児島
5位	99.5	愛知	5位	174.0	埼玉	5位	74.0	茨城	5位	86.0	岐阜	5位	43.0	三重	5位	70.0	奈良	5位	38.5	埼玉	5位	90.0	千葉
6位	91.75	東京	6位	200.0	千葉	6位	74.0	高知	6位	64.0	静岡	6位	40.0	京都	6位	78.0	佐賀	6位	37.0	北海道	6位	83.0	福井
7位	87.0	千葉	7位	134.0	京都	7位	70.0	北海道	7位	62.0	岡山	7位	34.0	岡山	7位	66.0	広島	7位	36.5	千葉	7位	75.0	岡山
8位	80.75	鹿児島	8位	124.5	兵庫	8位	70.0	広島	8位	54.0	愛知	8位	34.0	山口	8位	66.0	大分	8位	36.0	鹿児島	8位	60.0	宮城
9位	78.5	神奈川	9位	95.5	静岡	9位	58.0	静岡	9位	49.0	神奈川	9位	34.0	愛媛	9位	58.0	滋賀	9位	33.5	熊本	9位	56.0	兵庫
10位	74.5	茨城	10位	80.0	福岡	10位	50.0	新潟	10位	45.0	鳥取	10位	31.0	大分	10位	54.0	京都	10位	31.5	岡山	10位	45.0	埼玉
11位	68.0	大分	11位	75.5	鹿児島	11位	50.0	京都	11位	44.0	鹿児島	11位	28.0	栃木	11位	50.0	鹿児島	11位	31.5	佐賀	11位	45.0	埼玉
12位	65.5	三重	12位	75.0	鹿児島	12位	50.0	佐賀	12位	44.0	埼玉	12位	28.0	埼玉	12位	50.0	北海道	12位	44.0	埼玉	12位	41.0	神奈川
13位	65.0	滋賀	13位	74.0	三重	13位	30.0	宮城	13位	42.0	京都	13位	28.0	岐阜	13位	50.0	鳥取	13位	31.0	福井	13位	40.0	佐賀
13位	65.0	佐賀	14位	72.0	石川	14位	30.0	岡山	14位	40.0	宮城	14位	28.0	沖縄	14位	50.0	香川	14位	30.0	愛媛	14位	37.0	北海道
15位	65.0	佐賀	15位	60.0	北海道	15位	30.0	徳島	15位	40.0	宮城	15位	25.0	兵庫	15位	50.0	熊本	15位	28.0	山形	15位	34.0	沖縄
16位	60.5	埼玉	16位	57.5	岡山	16位	10.0	青森	16位	38.0	佐賀	16位	16.0	宮崎	16位	30.0	鳥取	16位	28.0	新潟	16位	29.0	京都
17位	57.0	群馬	17位	55.0	茨城	17位	10.0	岩手	17位	35.0	長崎	17位	16.0	福井	17位	30.0	愛媛	17位	24.0	石川	17位	24.0	石川
18位	55.0	北海道	18位	55.0	栃木	18位	10.0	秋田	18位	37.0	熊本	18位	16.0	佐賀	18位	30.0	青森	18位	20.0	群馬	18位	22.5	福島
18位	55.0	熊本	19位	52.0	和歌山	19位	10.0	山形	19位	35.0	大分	19位	13.0	北海道	19位	10.0	宮城	19位	25.0	栃木	19位	20.0	静岡
20位	53.0	長野	20位	47.0	高知	20位	10.0	福島	20位	31.0	鳥取	20位	13.0	愛知	20位	10.0	秋田	20位	25.0	奈良	20位	15.0	長野
20位	53.0	岡山	21位	46.0	鳥取	21位	10.0	青森	21位	30.0	長野	21位	10.0	青森	21位	10.0	山形	21位	24.5	愛知	21位	14.0	山形
22位	52.0	宮城	22位	45.0	富山	22位	10.0	群馬	22位	27.0	福島	22位	10.0	福島	22位	10.0	福島	22位	23.5	静岡	22位	11.0	福島
23位	49.5	宮崎	23位	44.0	群馬	23位	10.0	埼玉	23位	27.0	富山	23位	10.0	埼玉	23位	10.0	茨城	23位	23.5	岐阜	23位	10.0	青森
24位	46.0	長崎	24位	40.5	山梨	24位	10.0	千葉	24位	22.0	群馬	24位	10.0	秋田	24位	10.0	群馬	24位	23.0	神奈川	24位	10.0	岩手
25位	44.0	山形	25位	39.0	長野	25位	10.0	神奈川	25位	22.0	兵庫	25位	10.0	山形	25位	10.0	埼玉	25位	20.5	岩手	25位	10.0	秋田
26位	42.5	静岡	26位	39.0	山口	26位	10.0	福島	26位	21.0	茨城	26位	10.0	福島	26位	10.0	千葉	26位	19.5	鳥取	26位	10.0	茨城
26位	42.5	奈良	27位	38.5	滋賀	27位	10.0	長野	27位	20.0	大阪	27位	10.0	茨城	27位	10.0	東京	27位	18.0	広島	27位	17.5	神奈川
28位	42.0	岩手	28位	36.0	熊本	28位	10.0	富山	28位	19.0	千葉	28位	10.0	神奈川	28位	10.0	奈良	28位	17.5	長野	28位	10.0	山形
29位	41.0	栃木	29位	32.5	岐阜	29位	10.0	石川	29位	18.0	岩手	29位	10.0	山梨	29位	10.0	山梨	29位	15.5	茨城	29位	10.0	新潟
30位	38.0	福井	30位	28.5	山形	30位	10.0	福井	30位	16.0	香川	30位	10.0	新潟	30位	10.0	新潟	30位	12.5	群馬	30位	10.0	岐阜
31位	37.0	徳島	31位	27.0	大分	31位	10.0	愛知	31位	15.0	秋田	31位	10.0	長野	31位	10.0	富山	31位	12.5	富山	31位	10.0	滋賀
32位	36.5	和歌山	32位	26.0	秋田	32位	10.0	三重	32位	15.0	福岡	32位	10.0	富山	32位	10.0	京都	32位	12.5	京都	32位	10.0	奈良
33位	36.0	高知	33位	26.0	福島	33位	10.0	岐阜	33位	13.0	広島	33位	10.0	石川	33位	10.0	石川	33位	10.0	宮城	33位	10.0	和歌山
34位	35.75	福島	34位	26.0	広島	34位	10.0	滋賀	34位	12.0	栃木	34位	10.0	静岡	34位	10.0	静岡	34位	10.0	秋田	34位	10.0	鳥取
35位	35.0	新潟	35位	26.0	愛媛	35位	10.0	兵庫	35位	11.0	三重	35位	10.0	愛知	35位	10.0	愛知	35位	10.0	山梨	35位	10.0	奈良
36位	34.75	香川	36位	25.0	奈良	36位	10.0	奈良	36位	10.0	北海道	36位	10.0	大阪	36位	10.0	三重	36位	10.0	三重	36位	10.0	和歌山
37位	33.0	山梨	37位	24.5	青森	37位	10.0	和歌山	37位	10.0	青森	37位	10.0	奈良	37位	10.0	北海道	37位	10.0	山梨	37位	10.0	鳥取
38位	29.0	愛媛	38位	24.0	佐賀	38位	10.0	鳥取	38位	10.0	和歌山	38位	10.0	鳥取	38位	10.0	鳥取	38位	10.0	三重	38位	10.0	鳥取
39位	29.0	沖縄	39位	22.0	宮城	39位	10.0	鳥取	39位	10.0	山形	39位	10.0	鳥取	39位	10.0	鳥取	39位	10.0	鳥取	39位	10.0	徳島
40位	26.0	青森	40位	22.0	香川	40位	10.0	山口	40位	10.0	新潟	40位	10.0	鳥取	40位	10.0	岡山	40位	10.0	和歌山	40位	10.0	愛媛
40位	26.0	秋田	41位	15.0	徳島	41位	10.0	香川	41位	10.0	石川	41位	10.0	広島	41位	10.0	山口	41位	10.0	鳥取	41位	10.0	高知
40位	26.0	岐阜	41位	15.0	沖縄	41位	10.0	愛媛	41位	10.0	奈良	41位	10.0	香川	41位	10.0	徳島	41位	10.0	山口	41位	10.0	和歌山
44位	19.0	山口	44位	13.0	岩手	44位	10.0	福岡	44位	10.0	和歌山	44位	10.0	徳島	44位	10.0	高知	44位	10.0	徳島	44位	10.0	愛媛
44位	19.0	石川	45位	13.0	福井	45位	10.0	長崎	45位	10.0	山口	45位	10.0	高知	45位	10.0	福岡	45位	10.0	高知	45位	10.0	高知
45位	14.0	鳥取	45位	14.0	宮崎	45位	10.0	熊本	45位	10.0	徳島	45位	10.0	福岡	45位	10.0	熊本	45位	10.0	徳島	45位	10.0	長崎
45位	14.0	鳥根	46位	12.0	長崎	46位	10.0	高知	46位	10.0	高知	46位	10.0	長崎	46位	10.0	宮崎	46位	10.0	長崎	46位	10.0	宮崎
47位	12.0	富山	47位	11.0	鳥根	47位	10.0	沖繩	47位	10.0	沖繩	47位	10.0	熊本	47位	10.0	熊本	47位	10.0	沖繩	47位	10.0	沖繩

順位	得点	都道府県	11	12	13	14	15	16	17	18	19	20
1位	87.0	佐賀	山口	山口	京都	鹿児島	愛媛	広島	東京	愛知	愛媛	徳島
2位	75.5	埼玉	茨城	兵庫	愛知	愛知	鹿児島	兵庫	石川	岐阜	和歌山	兵庫
3位	70.5	千葉	神奈川	三重	千葉	千葉	福岡	千葉	佐賀	静岡	東京	神奈川
4位	69.0	東京	東京	沖繩	三重	三重	静岡	三重	佐賀	沖繩	福岡	栃木
5位	64.5	大阪	和歌山	山梨	山梨	福井	福井	宮城	大阪	東京	鳥取	三重
6位	58.5	鹿児島	香川	石川	和歌山	和歌山	福岡	和歌山	兵庫	福井	石川	静岡
7位	56.0	京都	鹿児島	愛媛	香川	香川	京都	香川	愛知	石川	岐阜	滋賀
8位	53.5	静岡	滋賀	福島	佐賀	佐賀	岩手	北海道	茨城	茨城	新潟	北海道
9位	48.5	山梨	福岡	埼玉	茨城	茨城	佐賀	佐賀	岐阜	鹿児島	鹿児島	奈良
10位	44.0	長野	鳥取	東京	山梨	山梨	東京	京都	山口	北海道	岩手	長野
11位	40.0	岐阜	大阪	大分	大分	宮城	三重	岐阜	山口	北海道	埼玉	埼玉
12位	43.5	三重	兵庫	福岡	和歌山	和歌山	三重	和歌山	和歌山	青森	埼玉	徳島
13位	43.0	山口	千葉	滋賀	富山	富山	神奈川	群馬	宮城	宮城	秋田	鳥取
14位	39.0	和歌山	広島	宮城	兵庫	兵庫	山梨	群馬	秋田	秋田	富山	千葉
15位	37.0	神奈川	佐賀	神奈川	三重	三重	広島	石川	山梨	山梨	佐賀	東京
16位	36.0	栃木	三重	岡山	三重	岩手	大阪	岡山	静岡	福島	熊本	福岡
17位	35.5	群馬	栃木	群馬	埼玉	埼玉	埼玉	群馬	群馬	群馬	北海道	広島
18位	35.5	宮崎	石川	香川	香川	福岡	富山	青森	岡山	群馬	青森	愛知
19位	35.0	秋田	福井	岐阜	長崎	長崎	北海道	新潟	愛媛	埼玉	宮城	岡山
20位	34.0	茨城	愛知	和歌山	大分	大分	北海道	山口	福岡	千葉	山形	山口
21位	34.0	福井	大分	奈良	大分	大分	北海道	埼玉	埼玉	神奈川	福島	宮崎
22位	33.5	香川	福島	茨城	青森	青森	鳥取	徳島	北海道	山梨	茨城	岩手
23位	31.0	兵庫	静岡	鹿児島	秋田	秋田	鳥取	岩手	青森	新潟	栃木	茨城
24位	29.5	福岡	岐阜	栃木	山形	山形	宮城	秋田	岩手	長野	群馬	京都
25位	29.0	北海道	京都	北海道	福島	福島	埼玉	山形	宮城	富山	千葉	長崎
26位	26.0	愛知	北海道	福井	福井	福井	沖繩	福島	秋田	三重	神奈川	宮城
28位	26.0	奈良	岩手	徳島	宮崎	宮崎	茨城	茨城	山形	滋賀	京都	富山
28位	25.5	青森	青森	宮崎	神奈川	神奈川	滋賀	福島	福島	京都	福井	愛媛
28位	25.5	徳島	宮城	佐賀	佐賀	佐賀	兵庫	東京	茨城	大阪	福井	愛媛
30位	25.0	岡山	秋田	富山	長野	長野	長野	神奈川	群馬	兵庫	静岡	熊本
31位	23.5	滋賀	山形	長崎	山形	山形	岐阜	山梨	埼玉	奈良	愛知	大阪
31位	23.5	愛媛	群馬	岩手	群馬	群馬	群馬	長野	千葉	和歌山	三重	佐賀
33位	23.0	福島	埼玉	千葉	青森	青森	青森	福山	鳥取	鳥取	岐阜	香川
33位	23.0	新潟	山梨	山梨	京都	京都	新潟	新潟	新潟	鳥取	滋賀	群馬
35位	22.5	鳥根	新潟	奈良	山形	山形	奈良	滋賀	香川	香川	岡山	大分
35位	22.5	高知	長野	奈良	山口	山口	長崎	愛知	富山	富山	大阪	福島
37位	20.5	広島	富山	富山	富山	富山	熊本	滋賀	山口	山口	奈良	岐阜
38位	20.0	岩手	奈良	大阪	大阪	大阪	新潟	鳥取	鳥取	鳥取	鳥取	大分
39位	19.5	沖繩	鳥根	青森	鳥取	鳥取	鳥取	鳥取	鳥取	鳥取	鳥取	高知
40位	18.0	宮城	岡山	岡山	岡山	岡山	岡山	岡山	岡山	岡山	岡山	青森
40位	18.0	鳥取	徳島	鳥取	鳥取	鳥取	鳥取	鳥取	鳥取	鳥取	鳥取	山形
42位	17.5	長崎	愛媛	熊本	熊本	熊本	熊本	熊本	熊本	熊本	熊本	山梨
42位	17.5	熊本	高知	新潟	新潟	新潟	新潟	新潟	新潟	新潟	新潟	新潟
42位	17.5	大分	高知	高知	高知	高知	高知	高知	高知	高知	高知	新潟
45位	15.0	石川	熊本	熊本	熊本	熊本	熊本	熊本	熊本	熊本	熊本	石川
46位	12.5	山形	宮崎	宮崎	宮崎	宮崎	宮崎	宮崎	宮崎	宮崎	宮崎	福井
46位	12.5	富山	沖繩	沖繩	沖繩	沖繩	沖繩	沖繩	沖繩	沖繩	沖繩	鳥根

順位	得点	都道府県	21	22	23	24	25	26	27	28	29	30
1位	82.0	秋田	92.5	東京	114.0	埼玉	115.0	滋賀	154.0	109.0	118.0	愛知
2位	79.0	東京	62.5	鹿児島	114.0	福岡	79.0	山口	72.5	80.0	94.0	鹿児島
3位	73.0	岐阜	62.5	滋賀	98.0	群馬	64.0	石川	65.0	74.0	88.0	山形
4位	61.0	神奈川	57.5	茨城	90.0	千葉	61.0	長野	57.5	74.0	76.0	滋賀
5位	61.0	京都	52.5	福岡	74.0	大阪	61.0	愛知	52.5	66.0	64.0	岐阜
6位	49.0	福岡	57.5	神奈川	74.0	大阪	55.0	徳島	47.5	50.0	64.0	宮崎
7位	49.0	大分	45.0	鳥根	74.0	兵庫	55.0	埼玉	45.0	58.0	58.0	鳥根
8位	40.0	埼玉	40.0	佐賀	70.0	栃木	49.0	福岡	45.0	40.0	49.0	栃木
9位	37.0	鹿児島	35.0	埼玉	70.0	愛知	49.0	熊本	37.5	38.0	46.0	千葉
10位	34.0	栃木	35.0	千葉	70.0	広島	46.0	岐阜	35.0	38.0	43.0	香川
11位	31.0	富山	35.0	長野	70.0	福岡	43.0	新潟	31.0	35.0	40.0	佐賀
12位	28.0	宮城	35.0	静岡	70.0	長崎	43.0	静岡	31.0	35.0	40.0	富山
13位	28.0	長野	22.5	栃木	54.0	高知	40.0	岩手	28.0	29.5	40.0	東京
14位	28.0	愛知	22.5	山梨	50.0	鹿児島	40.0	富山	22.5	25.0	37.0	大分
15位	28.0	和歌山	22.5	愛媛	44.0	岡山	34.0	千葉	22.5	25.0	34.0	高知
16位	25.0	千葉	22.5	宮崎	30.0	富山	34.0	宮崎	22.5	25.0	31.0	和歌山
17位	25.0	大分	10.0	北海道	30.0	山梨	31.0	三重	22.5	17.5	31.0	熊本
18位	25.0	三重	10.0	青森	30.0	静岡	31.0	佐賀	17.5	17.5	25.0	長崎
19位	22.0	熊本	10.0	岩手	30.0	三重	28.0	北海道	17.5	17.5	22.0	宮城
20位	19.0	愛媛	10.0	宮城	30.0	京都	25.0	大阪	17.5	10.0	22.0	三重
21位	16.0	岡山	10.0	秋田	30.0	香川	25.0	香川	10.0	10.0	22.0	兵庫
22位	16.0	福岡	10.0	山形	30.0	大分	22.0	福岡	10.0	10.0	22.0	愛媛
23位	13.0	北海道	10.0	福島	30.0	宮崎	22.0	沖繩	10.0	10.0	19.0	神奈川
24位	13.0	岩手	10.0	群馬	10.0	北海道	19.0	滋賀	10.0	10.0	16.0	福岡
25位	13.0	香川	10.0	新潟	10.0	山形	19.0	愛媛	10.0	10.0	13.0	福島
26位	13.0	宮崎	10.0	富山	10.0	茨城	19.0	高知	10.0	10.0	10.0	北海道
27位	10.0	青森	10.0	石川	10.0	宮城	16.0	兵庫	10.0	10.0	10.0	岩手
28位	10.0	山形	10.0	福井	10.0	秋田	13.0	宮城	10.0	10.0	10.0	宮城
29位	10.0	福島	10.0	愛知	10.0	山梨	13.0	徳島	10.0	10.0	10.0	奈良
30位	10.0	群馬	10.0	岐阜	10.0	茨城	10.0	青森	10.0	10.0	10.0	北海道
31位	10.0	山梨	10.0	京都	10.0	石川	10.0	秋田	10.0	10.0	10.0	鳥取
32位	10.0	新潟	10.0	大阪	10.0	神奈川	10.0	山形	10.0	10.0	10.0	沖縄
33位	10.0	石川	10.0	兵庫	10.0	静岡	10.0	茨城	10.0	10.0	10.0	愛媛
34位	10.0	静岡	10.0	奈良	10.0	三重	10.0	群馬	10.0	10.0	10.0	岩手
35位	10.0	滋賀	10.0	和歌山	10.0	長野	10.0	神奈川	10.0	10.0	10.0	長野
36位	10.0	兵庫	10.0	鳥取	10.0	岐阜	10.0	山梨	10.0	10.0	10.0	青森
37位	10.0	奈良	10.0	岡山	10.0	滋賀	10.0	福井	10.0	10.0	10.0	岡山
38位	10.0	鳥根	10.0	和歌山	10.0	山梨	10.0	福井	10.0	10.0	10.0	福岡
39位	10.0	鳥根	10.0	山口	10.0	岡山	10.0	京都	10.0	10.0	10.0	静岡
40位	10.0	香川	10.0	香川	10.0	徳島	10.0	和歌山	10.0	10.0	10.0	徳島
41位	10.0	山口	10.0	徳島	10.0	鳥取	10.0	鳥取	10.0	10.0	10.0	群馬
42位	10.0	山口	10.0	鳥根	10.0	鳥根	10.0	岩手	10.0	10.0	10.0	埼玉
43位	10.0	徳島	10.0	高知	10.0	高知	10.0	高知	10.0	10.0	10.0	秋田
44位	10.0	高知	10.0	長崎	10.0	徳島	10.0	福岡	10.0	10.0	10.0	熊本
45位	10.0	佐賀	10.0	熊本	10.0	大分	10.0	鳥取	10.0	10.0	10.0	茨城
46位	10.0	長崎	10.0	大分	10.0	宮崎	10.0	山口	10.0	10.0	10.0	福井
47位	10.0	沖繩	10.0	沖繩	10.0	沖繩	10.0	大分	10.0	10.0	10.0	大阪

順位	都道府県	選手	種別	得点	都道府県	順位	都道府県	選手	種別	得点	都道府県	順位	都道府県	選手	種別	得点	都道府県																					
1位	北海道	ア	32	100.0	鹿兒島	1位	33	52.0	鹿兒島	1位	34	64.0	沖繩	1位	35	104.0	神奈川	36	49.0	福岡	1位	37	24.0	鹿兒島	1位	38	178.5	北海道	1位	39	193.0	北海道	1位	40	90.0	北海道		
2位	愛知	イ	62.0	香川	2位	52.0	佐賀	2位	55.0	大阪	2位	55.0	大阪	2位	55.0	大阪	2位	55.0	大阪	2位	49.0	宮崎	2位	18.0	東京	2位	159.0	長野	2位	162.0	長野	2位	162.0	長野	2位	65.0	東京	
3位	福岡	エ	47.5	京都	3位	34.0	神奈川	3位	52.0	鹿兒島	3位	52.0	鹿兒島	3位	52.0	大阪	3位	74.0	大阪	3位	40.0	東京	3位	18.0	滋賀	3位	137.0	秋田	3位	145.0	兵庫	3位	145.0	兵庫	3位	65.0	埼玉	
4位	大分	オ	45.5	山梨	4位	28.0	山口	4位	49.0	大分	4位	49.0	大分	4位	49.0	三重	4位	58.0	三重	4位	35.5	埼玉	4位	16.0	山梨	4位	86.0	新潟	4位	128.0	愛知	4位	128.0	愛知	4位	65.0	青森	
5位	大阪	カ	45.0	大阪	5位	25.0	愛媛	5位	40.0	福岡	5位	40.0	福岡	5位	40.0	静岡	5位	54.0	静岡	5位	34.0	大分	5位	16.0	福井	5位	50.0	山形	5位	114.0	群馬	5位	114.0	群馬	5位	40.0	長野	
6位	岐阜	キ	34.0	岐阜	6位	25.0	大分	6位	25.0	大分	6位	40.0	京都	6位	47.0	東京	6位	47.0	東京	6位	32.5	神奈川	6位	15.0	愛知	6位	58.0	群馬	6位	100.0	東京	6位	100.0	東京	6位	35.0	栃木	
7位	北海道	ク	31.0	滋賀	7位	22.0	北海道	7位	34.0	兵庫	7位	34.0	兵庫	7位	34.0	滋賀	7位	31.0	高知	7位	31.0	高知	7位	15.0	三重	7位	49.0	富山	7位	89.0	埼玉	7位	89.0	埼玉	7位	30.0	愛知	
8位	神奈川	コ	28.0	神奈川	8位	22.0	京都	8位	34.0	和歌山	8位	34.0	和歌山	8位	34.0	広島	8位	41.0	広島	8位	28.0	北海道	8位	14.0	群馬	8位	48.0	岩手	8位	86.0	神奈川	8位	86.0	神奈川	8位	25.0	宮城	
9位	京都	サ	28.0	京都	9位	19.0	三重	9位	19.0	三重	9位	34.0	佐賀	9位	34.0	青森	9位	40.0	青森	9位	28.0	大阪	9位	14.0	埼玉	9位	47.0	岐阜	9位	83.0	青森	9位	83.0	青森	9位	25.0	千葉	
10位	山口	シ	31.0	埼玉	10位	19.0	宮崎	10位	31.0	東京	10位	31.0	東京	10位	31.0	沖繩	10位	40.0	沖繩	10位	28.0	長崎	10位	14.0	佐賀	10位	29.0	青森	10位	75.0	山形	10位	75.0	山形	10位	15.0	福岡	
11位	25.0	千葉	11位	30.0	岐阜	11位	16.0	宮崎	11位	28.0	熊本	11位	28.0	熊本	11位	28.0	和歌山	11位	25.0	愛知	11位	32.5	神奈川	11位	13.0	石川	11位	22.0	石川	11位	72.0	福岡	11位	72.0	福岡	11位	15.0	京都
12位	25.0	静岡	12位	27.0	岐阜	12位	16.0	栃木	12位	31.0	石川	12位	31.0	石川	12位	31.0	長崎	12位	31.0	高知	12位	31.0	高知	12位	12.0	千葉	12位	21.0	栃木	12位	21.0	栃木	12位	21.0	栃木	12位	10.0	兵庫
13位	25.0	奈良	13位	25.0	東京	13位	13.0	鳥根	13位	28.0	奈良	13位	28.0	奈良	13位	28.0	奈良	13位	20.5	兵庫	13位	20.5	兵庫	13位	12.0	岐阜	13位	21.0	三重	13位	64.0	山梨	13位	64.0	山梨	13位	10.0	群馬
14位	25.0	長崎	14位	25.0	山口	14位	13.0	岡山	14位	25.0	岡山	14位	25.0	岡山	14位	25.0	岡山	14位	31.0	京都	14位	19.0	岐阜	14位	11.0	静岡	14位	21.0	滋賀	14位	58.0	京都	14位	58.0	京都	14位	10.0	神奈川
15位	19.0	鹿兒島	15位	22.5	静岡	15位	10.0	岩手	15位	19.0	香川	15位	19.0	香川	15位	19.0	香川	15位	17.5	茨城	15位	17.5	茨城	15位	10.0	北海道	15位	20.0	福井	15位	45.0	大阪	15位	45.0	大阪	15位	10.0	山形
16位	19.0	東京	16位	18.0	宮崎	16位	10.0	宮城	16位	19.0	宮崎	16位	19.0	宮崎	16位	19.0	宮崎	16位	29.0	愛知	16位	29.0	愛知	16位	10.0	岩手	16位	17.0	茨城	16位	30.0	鹿兒島	16位	30.0	鹿兒島	16位	10.0	岩手
17位	16.0	青森	17位	18.0	神奈川	17位	10.0	秋田	17位	16.0	宮城	17位	16.0	宮城	17位	16.0	宮城	17位	17.5	徳川	17位	17.5	徳川	17位	10.0	岩手	17位	18.0	東京	17位	48.0	東京	17位	48.0	東京	17位	10.0	山梨
18位	16.0	福井	18位	17.5	福井	18位	10.0	山形	18位	13.0	岐阜	18位	13.0	岐阜	18位	13.0	岐阜	18位	29.0	福岡	18位	29.0	福岡	18位	10.0	宮城	18位	16.5	福島	18位	34.0	宮城	18位	34.0	宮城	18位	10.0	大阪
19位	13.0	埼玉	19位	17.5	愛知	19位	10.0	福島	19位	10.0	北海道	19位	10.0	北海道	19位	10.0	北海道	19位	27.0	茨城	19位	27.0	茨城	19位	10.0	秋田	19位	16.0	埼玉	19位	34.0	三重	19位	34.0	三重	19位	10.0	鹿兒島
20位	13.0	富山	20位	17.5	兵庫	20位	10.0	茨城	20位	10.0	青森	20位	10.0	青森	20位	10.0	宮城	20位	25.0	宮城	20位	25.0	宮城	20位	10.0	山形	20位	12.0	神奈川	20位	32.0	栃木	20位	32.0	栃木	20位	10.0	岐阜
21位	10.0	北海道	21位	16.0	岡山	21位	10.0	群馬	21位	10.0	岩手	21位	10.0	岩手	21位	10.0	宮城	21位	25.0	徳川	21位	25.0	徳川	21位	10.0	福島	21位	10.0	宮城	21位	31.0	富山	21位	31.0	富山	21位	10.0	三重
22位	10.0	岩手	22位	16.0	熊本	22位	10.0	埼玉	22位	10.0	宮城	22位	10.0	宮城	22位	10.0	石川	22位	24.0	石川	22位	24.0	石川	22位	10.0	茨城	22位	10.0	宮城	22位	22.0	千葉	22位	22.0	千葉	22位	10.0	富山
23位	10.0	宮城	23位	15.0	青森	23位	10.0	千葉	23位	10.0	秋田	23位	10.0	秋田	23位	10.0	北海道	23位	23.0	北海道	23位	23.0	北海道	23位	10.0	栃木	23位	10.0	千葉	23位	21.0	滋賀	23位	21.0	滋賀	23位	10.0	滋賀
24位	10.0	秋田	24位	15.0	鳥根	24位	10.0	東京	24位	10.0	山形	24位	10.0	山形	24位	10.0	山形	24位	21.0	岩手	24位	21.0	岩手	24位	10.0	神奈川	24位	10.0	山梨	24位	19.0	岡山	24位	19.0	岡山	24位	10.0	岡山
25位	10.0	山形	25位	15.0	徳島	25位	10.0	山梨	25位	10.0	茨城	25位	10.0	茨城	25位	10.0	千葉	25位	19.0	千葉	25位	19.0	千葉	25位	10.0	新潟	25位	10.0	静岡	25位	16.0	鳥取	25位	16.0	鳥取	25位	10.0	鳥取
26位	10.0	福島	26位	15.0	愛媛	26位	10.0	新潟	26位	10.0	栃木	26位	10.0	栃木	26位	10.0	福島	26位	16.0	福島	26位	16.0	福島	26位	10.0	長野	26位	10.0	愛知	26位	15.0	福島	26位	15.0	福島	26位	10.0	福島
27位	10.0	茨城	27位	12.5	沖繩	27位	10.0	長野	27位	10.0	群馬	27位	10.0	群馬	27位	10.0	山梨	27位	16.0	福井	27位	16.0	福井	27位	10.0	富山	27位	10.0	愛媛	27位	15.0	愛媛	27位	15.0	愛媛	27位	10.0	愛媛
28位	10.0	栃木	28位	12.5	宮城	28位	10.0	富山	28位	10.0	埼玉	28位	10.0	埼玉	28位	10.0	岐阜	28位	16.0	岐阜	28位	16.0	岐阜	28位	10.0	京都	28位	10.0	大阪	28位	12.0	茨城	28位	12.0	茨城	28位	10.0	茨城
29位	10.0	山梨	29位	12.5	奈良	29位	10.0	石川	29位	10.0	神奈川	29位	10.0	神奈川	29位	10.0	山口	29位	16.0	山口	29位	16.0	山口	29位	10.0	長野	29位	10.0	福井	29位	10.0	秋田	29位	10.0	秋田	29位	10.0	秋田
30位	10.0	新潟	30位	12.5	和歌山	30位	10.0	静岡	30位	10.0	山梨	30位	10.0	山梨	30位	10.0	宮崎	30位	16.0	宮崎	30位	16.0	宮崎	30位	10.0	奈良	30位	10.0	和歌山	30位	10.0	新潟	30位	10.0	新潟	30位	10.0	新潟
31位	10.0	長野	31位	12.5	高知	31位	10.0	愛知	31位	10.0	新潟	31位	10.0	新潟	31位	10.0	新潟	31位	14.0	新潟	31位	14.0	新潟	31位	10.0	和歌山	31位	10.0	鳥取	31位	10.0	石川	31位	10.0	石川	31位	10.0	石川
32位	10.0	石川	32位	12.5	高知	32位	10.0	岐阜	32位	10.0	長野	32位	10.0	長野	32位	10.0	鹿兒島	32位	13.0	鹿兒島	32位	13.0	鹿兒島	32位	10.0	福井	32位	10.0	鳥取	32位	10.0	福井	32位	10.0	福井	32位	10.0	福井
33位	10.0	三重	33位	10.0	北海道	33位	10.0	滋賀	33位	10.0	富山	33位	10.0	富山	33位	10.0	熊本	33位	11.0	熊本	33位	11.0	熊本	33位	10.0	鳥取	33位	10.0	鳥取	33位	10.0	鳥取	33位	10.0	鳥取	33位	10.0	鳥取
34位	10.0	兵庫	34位	10.0	岩手	34位	10.0	大阪	34位	10.0	大阪	34位	10.0	大阪	34位	10.0	秋田	34位	10.0	秋田	34位	10.0	秋田	34位	10.0	山形	34位	10.0	山形	34位	10.0	京都	34位	10.0	京都	34位	10.0	京都
35位	10.0	和歌山	35位	10.0	秋田	35位	10.0	兵庫	35位	10.0	愛知	35位	10.0	愛知	35位	10.0	山形	35位	10.0	山形	35位	10.0	山形	35位	10.0	京都	35位	10.0	滋賀	35位	10.0	滋賀	35位	10.0	滋賀	35位	10.0	滋賀
36位	10.0	鳥取	36位	10.0																																		

本県の入賞者一覧

第77回(R4)新木園体							特別(R6)鹿児島園体							競技得点		
NO	競技名	種別	種目	選手 氏名 所属	順位	得点	競技得点 (a)	NO	競技名	種別	種目	選手 氏名 所属	順位	得点	競技得点 (b)	R4/R5比較(b-a)
1	陸上	成年男子	走幅跳	山川 夏輝 TSSP	5位	4.0点	47.0点	1	陸上	成年男子	100m	岡崎 隼弥 アスリートリンク	7位	2.0点	55.0点	8.0点
			800m	瀬戸口 大地 TSSP	1位	8.0点										
			三段跳	許田 悠貴 アスリートリンク	3位	6.0点										
			砲丸投	若佐 隆時 TSSP	2位	7.0点										
			砲丸投	若佐 隆時 TSSP	6位	3.0点										
		3000mSC	中島 阿藤 黒崎播磨	8位	1.0点	成年女子				300m	久保山 晴菜 今村病院	4位	5.0点			
		300m	久保山 晴菜 今村病院	3位	6.0点											
		砲丸投	尾山 和華 今村病院	6位	3.0点											
		ハンマー投	高橋 沙湖 TSSP	3位	6.0点											
		やり投	武本 紗栄 TSSP	5位	4.0点											
5000mW	林 奈海 TSSP	8位	1.0点	4×100mR	永石 小雪 立命館大学	6位	3.0点									
4×100mR	久保山 晴菜 今村病院															
4×100mR	今村病院															
4×100mR	伊万里実業高校															
4×100mR	伊万里実業高校															
少年男子	走幅跳	牛島 壮司朗 致遠館高校	4位	5.0点	少年男子	300m	松本 悠斗 佐賀北高校2年	8位	1.0点							
5000mW	古川 照哉 鳥栖工業高校	5位	4.0点													
100m	濱部 莉帆 伊万里実業高校	6位	3.0点													
やり投	中田 真樹 佐賀商業高校	7位	2.0点													
少年女子	100m	濱部 莉帆 伊万里実業高校	6位	3.0点												
2	水泳(競泳)	成年男子	自由形100m	伊藤 裕馬 TSSP	5位	4.0点	11.5点	2	水泳(競泳)	成年男子	自由形100m	伊藤 裕馬 TSSP	5位	4.0点	14.0点	2.5点
			フリーリレー4×50m	伊藤 裕馬 丸久	8位	1.0点										
			個人メドレー400m	市丸 愛翔 龍谷高校2年	7位	2.0点										
			個人メドレー200m	市丸 愛翔 龍谷高校	5位	4.0点										
			50m自由形	渋谷 琥珀亜 佐賀商業高校	5位	3.5点										
3	サッカー	成年男子	100m自由形	渋谷 琥珀亜 佐賀商業高校	5位	4.0点	.0点	3	サッカー	成年男子	高飛込	神田 新 佐賀学園高校2年	2位	7.0点	40.0点	40.0点
			少年男子A	個人メドレー200m	市丸 愛翔 龍谷高校	5位					4.0点					
			少年男子B	50m自由形	渋谷 琥珀亜 佐賀商業高校	5位					3.5点					
			少年男子B	100m自由形	渋谷 琥珀亜 佐賀商業高校	5位					4.0点					
			水泳(飛込)	少年男子	100m自由形	渋谷 琥珀亜 佐賀商業高校					5位	4.0点				
4	テニス	成年男子	団体				.0点	4	テニス	成年男子	団体				6.0点	△ 3.0点
			少年男子	団体								20.0点				
			成年女子	大前 綾希子 TSSP	6位	9.0点										
			成年女子	種方 葉台子 グラスコート梅原テニスクラブ												
			成年男子													
			成年男子													
			成年男子													
			成年男子													
			成年男子													
			成年男子													
成年男子																
5	ローイング	成年男子	ダブルスカル	國元 悠衣 中部電力	6位	9.0点	9.0点	5	ローイング	成年男子	ダブルスカル	國元 悠衣 中部電力	6位	9.0点	28.0点	19.0点
			北村 莉子 日本体育大学													
6	テニス	成年女子	ダブルスカル	北村 莉子 日本体育大学	6位	9.0点	9.0点	6	テニス	成年女子	ダブルスカル	石垣 優香 TSSP	3位	18.0点	6.0点	△ 3.0点
			成年男子	団体								20.0点				
			成年男子	団体												
			成年男子	団体												
			成年男子	団体												
			成年男子	団体												
			成年男子	団体												
			成年男子	団体												
			成年男子	団体												
			成年男子	団体												
7	ローイング	成年男子	ダブルスカル	國元 悠衣 中部電力	6位	9.0点	9.0点	5	ローイング	成年男子	ダブルスカル		石垣 優香 TSSP	3位	18.0点	28.0点
			成年男子	団体								20.0点				
			成年男子	団体												
			成年男子	団体												
			成年男子	団体												
			成年男子	団体												
			成年男子	団体												
			成年男子	団体												
			成年男子	団体												
			成年男子	団体												
8	テニス	成年男子	ダブルスカル	北村 莉子 日本体育大学	6位	9.0点	9.0点	6	テニス	成年男子	ダブルスカル		石垣 優香 TSSP	3位	18.0点	6.0点
			成年男子	団体								20.0点				
			成年男子	団体												
			成年男子	団体												
			成年男子	団体												
			成年男子	団体												
			成年男子	団体												
			成年男子	団体												
			成年男子	団体												
			成年男子	団体												
9	ローイング	成年男子	ダブルスカル	北村 莉子 日本体育大学	6位	9.0点	9.0点	5	ローイング	成年男子	ダブルスカル		石垣 優香 TSSP	3位	18.0点	28.0点
			成年男子	団体								20.0点				
			成年男子	団体												
			成年男子	団体												
			成年男子	団体												
			成年男子	団体												
			成年男子	団体												
			成年男子	団体												
			成年男子	団体												
			成年男子	団体												
10	テニス	成年男子	ダブルスカル	北村 莉子 日本体育大学	6位	9.0点	9.0点	6	テニス	成年男子	ダブルスカル		石垣 優香 TSSP	3位	18.0点	6.0点
			成年男子	団体								20.0点				
			成年男子	団体												
			成年男子	団体												
			成年男子	団体												
			成年男子	団体												
			成年男子	団体												
			成年男子	団体												
			成年男子	団体												
			成年男子	団体												
11	ローイング	成年男子	ダブルスカル	北村 莉子 日本体育大学	6位	9.0点	9.0点	5	ローイング	成年男子	ダブルスカル		石垣 優香 TSSP	3位	18.0点	28.0点
			成年男子	団体								20.0点				
			成年男子	団体												
			成年男子	団体												
			成年男子	団体												
			成年男子	団体												
			成年男子	団体												
			成年男子	団体												
			成年男子	団体												
			成年男子	団体												
12	テニス	成年男子	ダブルスカル	北村 莉子 日本体育大学	6位	9.0点	9.0点	6	テニス	成年男子	ダブルスカル		石垣 優香 TSSP	3位	18.0点	6.0点
			成年男子	団体								20.0点				
			成年男子	団体												
			成年男子	団体												
			成年男子	団体												
			成年男子	団体												
			成年男子	団体												
			成年男子	団体												
			成年男子	団体												
			成年男子	団体												
13	ローイング	成年男子	ダブルスカル	北村 莉子 日本体育大学	6位	9.0点	9.0点	5	ローイング	成年男子	ダブルスカル		石垣 優香 TSSP	3位	18.0点	28.0点
			成年男子	団体								20.0点				
			成年男子	団体												
			成年男子	団体												
			成年男子	団体												
			成年男子	団体												
			成年男子	団体												
			成年男子	団体												
			成年男子	団体												
			成年男子	団体												
14	テニス	成年男子	ダブルスカル	北村 莉子 日本体育大学	6位	9.0点	9.0点	6	テニス	成年男子	ダブルスカル		石垣 優香 TSSP	3位	18.0点	6.0点
			成年男子	団体								20.0点				
			成年男子	団体												
			成年男子	団体												
			成年男子	団体												
			成年男子	団体												
			成年男子	団体												
			成年男子	団体												
			成年男子	団体												
			成年男子	団体												
15	ローイング	成年男子	ダブルスカル	北村 莉子 日本体育大学	6位	9.0点	9.0点	5	ローイング	成年男子	ダブルスカル		石垣 優香 TSSP	3位	18.0点	28.0点
			成年男子	団体								20.0点				
			成年男子	団体												
			成年男子	団体												
			成年男子	団体												
			成年男子	団体												
			成年男子	団体												
			成年男子	団体												
			成年男子	団体												
			成年男子	団体												
16	テニス	成年男子	ダブルスカル	北村 莉子 日本体育大学	6位	9.0点	9.0点	6	テニス	成年男子	ダブルスカル		石垣 優香 TSSP	3位	18.0点	6.0点
			成年男子	団体								20.0点				
			成年男子	団体												
			成年男子	団体												
			成年男子	団体												
			成年男子	団体												
			成年男子	団体												
			成年男子	団体												
			成年男子	団体												
			成年男子	団体												
17	ローイング	成年男子	ダブルスカル	北村 莉子 日本体育大学	6位	9.0点	9.0点	5	ローイング	成年男子	ダブルスカル		石垣 優香 TSSP	3位	18.0点	28.0点
			成年男子	団体								20.0点				
			成年男子	団体												
			成年男子	団体												
			成年男子	団体												
			成年男子	団体												
			成年男子	団体												
			成年男子	団体												
			成年男子	団体												
			成年男子	団体												
18	テニス	成年男子	ダブルスカル	北村 莉子 日本体育大学	6位	9.0点	9.0点	6	テニス	成年男子	ダブルスカル		石垣 優香 TSSP	3位	18.0点	6.0点
			成年男子	団体								20.0点				
			成年男子	団体												
			成年男子	団体												
			成年男子	団体												
			成年男子	団体												
			成年男子	団体												
			成年男子	団体												
			成年男子	団体												
			成年男子	団体												
19	ローイング	成年男子	ダブルスカル	北村 莉子 日本体育大学	6位	9.0点	9.0点	5	ローイング	成年男子	ダブルスカル		石垣 優香 TSSP	3位	18.0点	28.0点
			成年男子	団体								20.0点				
			成年男子	団体												
			成年男子	団体												
			成年男子	団体												
			成年男子	団体												
			成年男子	団体												
			成年男子	団体												
			成年男子	団体												
			成年男子	団体												
20	テニス	成年男子	ダブルスカル	北村 莉子 日本体育大学	6位	9.0点	9.0点	6	テニス	成年男子	ダブルスカル		石垣 優香 TSSP	3位	18.0点	6.0点
			成年男子	団体								20.0点				
			成年男子	団体												
			成年男子	団体												
			成年男子	団体												
			成年男子	団体												
			成年男子	団体												
			成年男子	団体												
			成年男子	団体												
			成年男子	団体												
21	ローイング	成年男子	ダブルスカル	北村 莉子 日本体育大学	6位	9.0点	9.0点	5	ローイング	成年男子	ダブルスカル		石垣 優香 TSSP	3位	18.0点	28.0点
			成年男子	団体								20.0点				
			成年男子	団体												
			成年男子	団体												
			成年男子	団体												
			成年男子	団体												
			成年男子	団体												
			成年男子	団体												
			成年男子	団体												
			成年男子	団体												
22	テニス	成年男子	ダブルスカル	北村 莉子 日本体育大学	6位	9.0点	9.0点	6	テニス	成年男子	ダブルスカル		石垣 優香 TSSP	3位	18.0点	6.0点
			成年男子	団体								20.0点				
			成年男子	団体												
			成年男子	団体												
			成年男子</													

本県の入賞者一覧

第77回(R4)新木団体										特別(R5)鹿児島県団体										競技得点	
NO	競技名	種別	種目	選手		順位	得点	競技得点(a)	NO	競技名	種別	種目	選手		順位	得点	競技得点(b)	R4/R5比較(b-a)			
				氏名	所属								氏名	所属							
6	ボクシング	成年男子	ライトフライ級	中山 慧大	東洋大学	2位	7.0点	25.0点	7	ボクシング	成年男子	バンタム級(B級)	中山 慧大	東洋大学3年	2位	7.0点	21.5点	△ 3.5点			
		少年男子	フライ級(F級)	久原 悠人	白石高校	3位	5.5点				少年男子	ミドル級(M級)	堀田 隆志	拓殖大学1年	2位	7.0点					
7	バレーボール	成年女子	6人制	吉武 美佳	久光スプリングス	3位	30.0点	40.5点	8	バレーボール	成年女子	6人制	吉武 美佳	SAGA久光スプリングス	1位	40.0点	40.0点	△ 0.5点			
		少年女子	ビーチバレー	井上 美紅	鳥栖高校	5位	10.5点				少年女子	中川 美柚	SAGA久光スプリングス								
8	体操(新体操)	成年男子	競技	長野 健生	福岡大学	8位	5.0点	40.0点	9	体操(新体操)	成年男子	競技	上田 直樹	TSSP	8位	5.0点	30.0点	△ 10.0点			
		成年女子	競技	野口 祐実	東京女子体育大学	5位	20.0点				成年女子	中野 正之助	山梨学院大学2年	1位	8.0点						
9	レスリング	成年男子	フリースタイル57kg級	小野 正之助	山梨学院大学	1位	8.0点	59.5点	10	レスリング	成年男子	フリースタイル61kg級	小野 正之助	山梨学院大学2年	1位	8.0点	77.0点	17.5点			
		少年男子	フリースタイル60kg級	須田 宝	鳥栖工業高校	2位	7.0点				少年男子	フリースタイル86kg級	白井 達也	TSSP	2位	7.0点					
10	セーリング	成年男子	470級	岡田 春樹	トヨタ自動車東日本	3位	18.0点	55.0点	11	セーリング	成年男子	ILCA7	南里 研二	ミソタ	5位	4.0点	16.0点	△ 39.0点			
		成年女子	SS級	増本 光利	唐津信用金庫	5位	12.0点				少年女子	420級	渡邊 結実	唐津西高校3年	5位	12.0点					
11	フェイトラフティング	成年男子	61kg級スナッチ	丹下 拓也	TSSP	6位	3.0点	46.0点	12	フェイトラフティング	成年男子	73kg級スナッチ	生頼 永人	TSSP	4位	5.0点	21.0点	△ 25.0点			
		少年男子	61kg級クリーン&ジャーク	丹下 拓也	TSSP	8位	1.0点				少年男子	73kg級クリーン&ジャーク	生頼 永人	TSSP	4位	5.0点					
12	ハンドボール	成年男子		小峰 大知	トヨタ自動車東日本	3位	30.0点	30.0点	13	ハンドボール	成年男子		小峰 大知	トヨタ自動車東日本	3位	30.0点	40.0点	10.0点			
		成年男子	ポイントレース	孫崎 大樹	TSSP	7位	2.0点				成年男子	ポイントレース	佐藤 健	TSSP	2位	7.0点					
13	自転車	男子	スクラッチ	西原 裕太郎	TSSP	4位	5.0点	7.0点	14	自転車	男子	4kmチームバシユート	西原 裕太郎	TSSP	3位	18.0点	36.0点	29.0点			
		女子	ロードレース	牧瀬 翼	株式会社メリーランド	3位	6.0点				女子	ロードレース	牧瀬 翼	株式会社メリーランド	3位	6.0点					
14	馬術	成年男子	六段障害飛越	成富 海	福岡eco動物海洋専門学校	7位	0.75点	.75点	18	馬術	成年男子	六段障害飛越	成富 海	福岡eco動物海洋専門学校	5位	4.0点	8.0点	7.25点			
		少年									少年	トップスコア	川下 類	鳥栖西中学校3年	6位	3.0点					
15	柔道	成年男子					12.5点	19	柔道	成年男子					30.0点	17.5点					
		女子									女子										

本県の入賞者一覧

第77回(R4)新本県体							特別(R5)鹿児島県体							競技得点				
NO	競技名	種別	種目	選手		順位	得点	競技得点(a)	NO	競技名	種別	種目	選手		順位	得点	競技得点(b)	R4/R5比較(b-a)
				氏名	所属								氏名	所属				
16	ソフトボール	少年女子		辻 奈奈	佐賀女子高校	1位	64.0点	64.0点	ソフトボール	少年女子							.0点	△ 64.0点
				椎橋 希未	佐賀女子高校													
				岡部 七海	佐賀女子高校													
				丸山 桜子	佐賀女子高校													
				声谷 美咲	佐賀女子高校													
				小松 優月	佐賀女子高校													
				江濱 香	佐賀女子高校													
				加藤 愛華	佐賀女子高校													
				伏松 愛子	佐賀女子高校													
				大井 亜子	佐賀女子高校													
東 紗良	佐賀女子高校																	
木原 心愛	佐賀女子高校																	
小畑 勇羽	佐賀女子高校																	
17	バドミントン	成年男子					7.5点	20	バドミントン	成年男子	野田 悠斗	ジェイテクト	5位	7.5点	15.0点	7.5点		
		少年女子	永瀨 妃香	佐賀女子高校	5位	7.5点	少年女子	永瀨 妃香	佐賀女子高校3年	5位	7.5点	7.5点						
18	弓道	少年女子	近的	大江 未菜	鹿島高校	3位	18.0点	21	弓道	少年女子	近的	今泉 明日香	佐賀女子高校3年	5位	7.5点	21.0点	0.0点	
			遠的	野中 理加	武雄高校	8位	3.0点				遠的	中村 夏穂	佐賀女子高校2年	5位	7.5点			
			橋口 嘉乃	武雄高校	3位	6.0点	遠的				永瀨 友梨華	昭栄中学校3年	2位	21.0点				
			野中 理加	武雄高校	3位	6.0点	遠的				大塚 美咲	鹿島高校3年	2位	21.0点				
19	ライフル射撃	成年男子	高田 裕介	佐賀県庁	5位	4.0点	22	ライフル射撃	成年男子	只野 奏大	小城高校2年	4位	5.0点	5.0点	△ 40.0点			
		高田 裕介	佐賀県庁	4位	5.0点	少年男子												
		三宮 規史	佐賀県警	3位	6.0点	少年男子												
		石田 和久	佐賀学園高校	2位	7.0点	少年MIX												
		馬場 翔吾	佐賀学園高校	3位	6.0点	少年MIX												
		只野 奏大	小城高校	7位	2.0点													
		松尾 好梨	佐賀清和高校	6位	3.0点													
		石井 天葉	飛鳥未来高校	3位	6.0点													
		馬場 翔吾	佐賀学園高校	3位	6.0点													
		松尾 好梨	佐賀清和高校	3位	6.0点													
20	剣道	成年男子					12.5点	23	剣道	成年男子	小川 夢希也	中央大学3年	5位	12.5点	42.5点	30.0点		
		少年女子	団休	5位	12.5点	少年女子	団休			3位	30.0点							
21	エアロビックフィットネス	成年男子	リード	樋口 純裕	クワイミングジム「PUMP2」	2位	21.0点	25	エアロビックフィットネス	成年男子	ボルダー	樋口 純裕	PUMP2	7位	6.0点	108.0点	42.0点	
		中上 太斗	TSSP	1位	24.0点	リード	樋口 純裕			PUMP2	1位	24.0点						
		ボルダー	大河内 芹香	TSSP	3位	18.0点	ボルダー			中上 太斗	TSSP	4位	15.0点					
		リード	樋口 純裕	西九州大学	6位	9.0点	リード			大河内 芹香	TSSP	3位	18.0点					
		ボルダー	樋口 純裕	西九州大学	3位	18.0点	ボルダー			樋口 純裕	西九州大学4年	1位	24.0点					
		通谷 律	多久高校			リード	樋口 純裕			西九州大学4年	2位	21.0点						
		中村 太河	佐賀北高校			リード	通谷 律			多久高校2年	1位	24.0点						
						リード	通谷 結太			多久高校1年	2位	21.0点						
						リード	通谷 律			多久高校2年	2位	21.0点						
						リード	通谷 結太			多久高校1年	2位	21.0点						
22	カヌー	成年男子	スプリントC-1(500m)	佐藤 光	自衛隊体育学校	3位	6.0点	26	カヌー	成年男子	スプリントK-1(500m)	田中 政弥	TSSP	5位	4.0点	54.0点	33.0点	
		スプリントC-1(200m)	佐藤 光	自衛隊体育学校	7位	2.0点	スプリントK-1(200m)			佐藤 光	自衛隊体育学校	3位	6.0点					
		スプリントC-1(100m)	佐藤 光	自衛隊体育学校	6位	3.0点	スプリントC-1(500m)			佐藤 光	自衛隊体育学校	8位	1.0点					
		スラロームC-1(25G)	佐々木 優	TSSP	2位	7.0点	スプリントC-1(200m)			佐藤 光	自衛隊体育学校	2位	7.0点					
		スラロームC-1(15G)	佐々木 優	TSSP	4位	5.0点	スラロームC-1(25G)			佐々木 優	TSSP	2位	7.0点					
						スラロームC-1(15G)	佐々木 優			TSSP	2位	7.0点						
		成年女子	スラロームC-1(25G)	坂口 洋子	医療センター好生館	3位	6.0点			スラロームC-1(15G)	坂口 洋子	医療センター好生館	3位	6.0点				
		少年男子					スプリントK-2(500m)			磯川 佳士	鳥栖工業高3年	4位	5.0点					
		少年女子					スプリントK-2(200m)			磯川 佳士	鳥栖工業高3年	5位	5.0点					
		少年女子					スプリントK-2(200m)			松川 好利	鳥栖工業高3年	8位	1.0点					
23	空手道	全種別					6.0点	27	空手道	全種別	団体組手	橋本 大夢	TSSP	5位	12.5点	23.5点	17.5点	
		成年男子								組手軽量級	橋本 大夢	TSSP	5位	2.5点				
		成年女子	形	石橋 咲織	TSSP	3位	6.0点			組手中量級	小崎 友基	TSSP	5位	2.5点				
		少年男子								組手重量級	山下 俊也	TSSP	3位	6.0点				
		少年女子								成年女子	演技	江越 由季	佐賀東高校教諭	7位	6.0点			
		成年男子								成年女子	演技	山田 花菜	大和特別支援教諭	3位	18.0点			
		成年女子								少年女子	演技	松瀬 陽菜	中津高校3年					
		少年男子								少年女子	演技	大谷 舞桜	中津高校2年					
		少年女子																
		少年女子																

本県の入賞者一覧

第77回(R4)新木国体								特別(R5)鹿児島国体								競技得点		
NO	競技名	種別	種目	選手		順位	得点	競技得点(a)	NO	競技名	種別	種目	選手		順位	得点	競技得点(b)	R4/R5比較(b-a)
				氏名	所属								氏名	所属				
25	ボウリング	成年男子	4人	枝吉 誠	佐賀県医療センター 対生館	7位	6.0点	6.0点	29	ボウリング	成年男子					19.0点	13.0点	
		松尾 斉		岡本建設株式会社														
		笹原 卓也		セコム株式会社鹿津営業所														
		成年女子																
		少年男子																
26	トライアスロン	成年男子		松本 文佳	木村情報技術株式会社	3位	6.0点	9.0点	30	トライアスロン	成年男子		石岡 瑠於	TSSP	8位	1.0点	4.0点	△ 5.0点
		成年女子		池野 みのり	TSSP	6位	3.0点	成年女子				松本 文佳	木村情報技術	6位	3.0点			
27	銃剣道	成年男子						3.0点	31	銃剣道	成年男子		吉田 充宏	日南宮 (福岡県・津久野駐屯地)			42.0点	39.0点
								國崎 祐介			日南宮 (福岡県・春日駐屯地)	2位	21.0点					
								一ノ瀬 勇二郎			日南宮 (北海道・滝川駐屯地)							
		少年男子		山本 将司	佐賀東高校	8位	3.0点			少年男子		山本 将司	佐賀東高校 3年	2位	21.0点			
								土井 仁太	佐賀農高校			土井 仁太	佐賀農高校 3年					
								川崎 大晟	佐賀農高校			川崎 大晟	佐賀農高校 3年					

(単位:点)

- ◆ 天皇杯得点順 11位 (21位)
- ◆ 皇后杯得点順 13位 (14位)
- ◆ 入賞競技数 31競技 (27競技)

※ ()は前大会(R4)の成績

得点区分		R 5 鹿児島国体	R 4 栃木国体	増減	
競技得点	少年	男子	250.0	148.0	102.0
		女子	97.5	171.5	△ 74.0
	小計	347.5	319.5	28.0	
	成年	男子	413.50	206.75	206.75
		女子	251.0	179.5	71.5
小計	664.50	386.25	278.25		
合計		1012.0	705.75	306.25	
参加得点			400.0	390.0	10.0
総合得点			1412.0	1095.75	316.25

本県における競技得点の推移（競技毎）

NO	競技名	過去10大会		H24	H25	H26	H27	H28	H29	H30	R 1	R 4	R 5
		得点	入賞	(第67回)	(第68回)	(第69回)	(第70回)	(第71回)	(第72回)	(第73回)	(第74回)	(第77回)	(特別)
		平均	回数	岐阜	東京	長崎	和歌山	岩手	愛媛	福井	茨城	栃木	鹿児島
総合順位				30位	44位	39位	43位	43位	43位	33位	33位	21位	11位
1	陸上	22.4	10	25.0	19.0	19.0	14.0	7.0	6.0	18.0	14.0	47.0	55.0
2	水泳	8.7	9	8.0	7.0	12.0	10.0	3.0	6.0	15.0	0.0	11.5	14.0
3	サッカー	10.0	4	20.0	0.0	0.0	0.0	20.0	0.0	20.0	0.0	0.0	40.0
4	テニス	1.8	3	0.0	0.0	0.0	3.0	0.0	0.0	0.0	0.0	9.0	6.0
5	ローイング	16.9	8	10.0	0.0	25.0	46.0	21.0	0.0	22.0	7.5	9.0	28.0
6	ホッケー	22.0	6	0.0	0.0	0.0	20.0	60.0	20.0	0.0	20.0	40.0	60.0
7	ボクシング	10.9	8	5.5	2.5	16.0	0.0	5.5	17.5	0.0	15.0	25.0	21.5
8	バレーボール	34.1	9	40.0	35.0	35.0	0.0	35.0	40.0	40.0	35.0	40.5	40.0
9	体操	26.0	10	35.0	20.0	15.0	15.0	25.0	20.0	15.0	45.0	40.0	30.0
10	バスケットボール	1.3	1	0.0	0.0	0.0	0.0	0.0	0.0	0.0	12.5	0.0	0.0
11	レスリング	31.0	10	17.0	9.5	14.0	24.5	17.5	34.5	15.5	40.5	59.5	77.0
12	セーリング	54.7	10	92.0	72.0	77.0	70.0	48.0	54.0	48.0	15.0	55.0	16.0
13	ウェイトリフティング	12.3	10	21.0	3.0	3.0	7.0	3.0	1.0	15.0	3.0	46.0	21.0
14	ハンドボール	20.0	8	30.0	0.0	12.5	0.0	12.5	25.0	25.0	25.0	30.0	40.0
15	自転車	9.1	9	7.0	7.0	8.0	13.0	8.0	3.0	0.0	2.0	7.0	36.0
16	ソフトテニス	3.5	1	0.0	0.0	0.0	0.0	0.0	0.0	0.0	0.0	0.0	35.0
17	卓球	3.3	1	0.0	0.0	0.0	0.0	0.0	0.0	0.0	0.0	0.0	33.0
18	軟式野球	4.8	1	48.0	0.0	0.0	0.0	0.0	0.0	0.0	0.0	0.0	0.0
19	相撲	0.8	1	0.0	0.0	0.0	0.0	0.0	0.0	0.0	0.0	0.0	7.5
20	馬術	4.9	8	0.0	21.0	4.0	1.0	3.0	6.0	0.0	5.0	0.75	8.0
21	フェンシング	1.8	2	0.0	0.0	12.0	0.0	0.0	0.0	6.0	0.0	0.0	0.0
22	柔道	8.0	5	0.0	0.0	0.0	0.0	12.5	12.5	0.0	12.5	12.5	30.0
23	ソフトボール	6.4	1	0.0	0.0	0.0	0.0	0.0	0.0	0.0	0.0	64.0	0.0
24	バドミントン	2.3	2	0.0	0.0	0.0	0.0	0.0	0.0	0.0	0.0	7.5	15.0
25	弓道	6.3	3	0.0	0.0	0.0	0.0	0.0	0.0	21.0	0.0	21.0	21.0
26	ライフル射撃	12.2	9	10.0	2.0	0.0	14.0	17.0	4.0	2.0	23.0	45.0	5.0
27	剣道	20.1	8	7.5	0.0	42.5	0.0	12.5	21.0	50.0	12.5	12.5	42.5
28	ラグビーフットボール	30.4	6	0.0	48.0	40.0	0.0	0.0	20.0	59.0	81.0	0.0	56.0
29	スポーツクライミング(山岳)	39.3	9	39.0	12.0	0.0	45.0	33.0	24.0	36.0	30.0	66.0	108.0
30	カヌー	10.8	8	15.0	0.0	7.0	0.0	3.0	2.0	1.0	5.0	21.0	54.0
31	アーチェリー	5.1	3	0.0	0.0	12.0	0.0	0.0	21.0	18.0	0.0	0.0	0.0
32	空手道	3.0	2	0.0	0.0	0.0	0.0	0.0	0.0	0.0	0.0	6.0	23.5
33	銃剣道	8.6	3	0.0	0.0	15.0	0.0		0.0			3.0	42.0
34	クレー射撃	0.0	0	0.0	0.0	0.0	0.0	0.0	0.0	0.0	0.0		
35	なぎなた	11.4	8	21.0	0.0	24.0	15.0	3.0	3.0	0.0	12.0	12.0	24.0
36	ボウリング	4.0	3	0.0	0.0	0.0	0.0	0.0	0.0	0.0	15.0	6.0	19.0
37	ゴルフ	0.0	0	0.0	0.0	0.0	0.0	0.0	0.0	0.0	0.0	0.0	0.0
38	トライアスロン	2.6	2					0.0		0.0	0.0	9.0	4.0
39	スキー	0.8	2	5.0	3.0	0.0	0.0	0.0	0.0	0.0	0.0	0.0	0.0
40	スケート	0.0	0	0.0	0.0	0.0	0.0	0.0	0.0	0.0	0.0	0.0	0.0
41	アイスホッケー	0.0	0	0.0	0.0	0.0	0.0	0.0	0.0	0.0	0.0	0.0	0.0
競技得点合計				456.0	261.0	393.0	297.5	349.5	340.5	426.5	430.5	705.75	1012.0

本県における競技得点の推移（競技・種別毎）

		H24 (第67回)	H25 (第68回)	H26 (第69回)	H27 (第70回)	H28 (第71回)	H29 (第72回)	H30 (第73回)	R 1 (第74回)	R04 (第77回)	R05 (特別)	
		岐阜 30位	東京 44位	長崎 39位	和歌山 43位	岩手 43位	愛媛 43位	福井 33位	茨城 33位	栃木 21位	鹿児島 11位	
1	陸上	成年男子	7.0	4.0	5.0	3.0	2.0				8.0	23.0
		成年女子	15.0	11.0	14.0	8.0	5.0	3.0	12.0	6.0	20.0	24.0
		少年男子A	3.0	3.0		3.0						1.0
		少年男子B						3.0			5.0	2.0
		少年男子共通								4.0	4.0	2.0
		少年女子A		1.0							5.0	
		少年女子B								4.0		
		少年女子共通							6.0			
		男子共通										
		女子共通										
小計		25.0	19.0	19.0	14.0	7.0	6.0	18.0	14.0	47.0	55.0	
2	水泳	競泳	成年男子	5.0	7.0				3.0			5.0
			成年女子			4.0	1.0	2.0				
			少年男子A				5.0		3.0	4.0		
			少年男子B						2.0	2.0		11.5
			少年女子A	3.0								
			少年女子B									
			少年女子共通									
	飛込	成年男子					1.0		6.0			
		成年女子										
		少年男子			8.0	4.0		1.0				7.0
	水球	少年男子										
		少年女子										
	シンクロ	男子										
		女子										
小計		8.0	7.0	12.0	10.0	3.0	6.0	15.0	0.0	11.5	14.0	
3	サッカー	成年男子										20.0
		女子										
		少年男子	20.0				20.0		20.0			20.0
		少年女子										
小計		20.0	0.0	0.0	0.0	20.0	0.0	20.0	0.0	0.0	40.0	
4	テニス	成年男子				3.0						6.0
		成年女子									9.0	
		少年男子										
		少年女子										
小計		0.0	0.0	0.0	3.0	0.0	0.0	0.0	0.0	9.0	6.0	
5	ローイング	成年男子										10.0
		成年女子	10.0		25.0	25.0			22.0		9.0	18.0
		少年男子										
		少年女子				21.0	21.0			7.5		
小計		10.0	0.0	25.0	46.0	21.0	0.0	22.0	7.5	9.0	28.0	
6	ホッケー	成年男子										40.0
		成年女子					20.0					
		少年男子					40.0	20.0		20.0	40.0	20.0
		少年女子				20.0						
小計		0.0	0.0	0.0	20.0	60.0	20.0	0.0	20.0	40.0	60.0	
7	ホッケー	成年男子	5.5	2.5	16.0					8.0	7.0	14.0
		成年女子										
		少年男子					5.5	17.5		7.0	18.0	7.5
小計		5.5	2.5	16.0	0.0	5.5	17.5	0.0	15.0	25.0	21.5	
8	バレーボール (ビーチは R1より少年)	6人制	成年男子	40.0	35.0	35.0		35.0	40.0	40.0	35.0	40.0
			成年女子									
			少年男子									
	ビーチ	成年男子										
		成年女子										
		少年男子										
小計		40.0	35.0	35.0	0.0	35.0	40.0	40.0	35.0	40.5	40.0	
9	体操	競技	成年男子									5.0
			成年女子			5.0	15.0	25.0	20.0	15.0	15.0	20.0
			少年男子									
			少年女子								15.0	15.0
		新体操	少年女子	35.0	20.0	10.0					15.0	
小計		35.0	20.0	15.0	15.0	25.0	20.0	15.0	45.0	40.0	30.0	
10	バスケットボール	成年男子										
		成年女子										
		少年男子										
		少年女子								12.5		
小計		0.0	0.0	0.0	0.0	0.0	0.0	0.0	12.5	0.0	0.0	
11	レスリング	成年男子	7.5	2.5	4.5	7.0	7.5	21.5	2.5	2.5	32.0	30.0
		女子										2.5
		少年男子	9.5	7.0	9.5	17.5	10.0	13.0	13.0	38.0	27.5	44.5
小計		17.0	9.5	14.0	24.5	17.5	34.5	15.5	40.5	59.5	77.0	
12	セーリング	成年男子	22.0	8.0	32.0	18.0	24.0	18.0	24.0	12.0	23.0	4.0
		成年女子	9.0	4.0		10.0	18.0	12.0	18.0	3.0	17.0	
		少年男子	32.0	29.0	17.0	18.0						
		少年女子	29.0	31.0	28.0	24.0	6.0	24.0	6.0		15.0	12.0
		小計		92.0	72.0	77.0	70.0	48.0	54.0	48.0	15.0	55.0
13	ウエイトリフティング	成年男子		3.0	2.0	3.0	3.0	1.0	11.0	3.0	31.0	11.0
		女子										15.0
		少年男子	21.0		1.0	4.0			4.0			10.0
小計		21.0	3.0	3.0	7.0	3.0	1.0	15.0	3.0	46.0	21.0	
14	ハンドボール	成年男子	30.0		12.5		12.5	25.0	25.0	25.0	30.0	40.0
		成年女子										
		少年男子										
		少年女子										
小計		30.0	0.0	12.5	0.0	12.5	25.0	25.0	25.0	30.0	40.0	

本県における競技得点の推移（競技・種別毎）

		H24 (第67回)	H25 (第68回)	H26 (第69回)	H27 (第70回)	H28 (第71回)	H29 (第72回)	H30 (第73回)	R 1 (第74回)	R04 (第77回)	R05 (特別)	
		岐阜 30位	東京 44位	長崎 39位	和歌山 43位	岩手 43位	愛媛 43位	福井 33位	茨城 33位	栃木 21位	鹿児島 11位	
15	自転車	成年男子		7.0	8.0	7.0	6.0			2.0	7.0	12.0
		男子										18.0
		女子										6.0
		少年男子	7.0			6.0	2.0	3.0				
小計		7.0	7.0	8.0	13.0	8.0	3.0	0.0	2.0	7.0	36.0	
16	ソフトテニス	成年男子										35.0
		成年女子										
		少年男子										
		少年女子										
小計		0.0	0.0	0.0	0.0	0.0	0.0	0.0	0.0	0.0	35.0	
17	卓球	成年男子										16.5
		成年女子										16.5
		少年男子										
		少年女子										
小計		0.0	0.0	0.0	0.0	0.0	0.0	0.0	0.0	0.0	33.0	
18	軟式野球	成年男子	48.0									
		小計	48.0	0.0	0.0	0.0	0.0	0.0	0.0	0.0	0.0	0.0
19	相撲	成年男子										7.5
		少年男子										
小計		0.0	0.0	0.0	0.0	0.0	0.0	0.0	0.0	0.0	7.5	
20	馬術	成年男子		8.0								4.0
		成年女子		5.0		1.0	1.0	1.0		1.0	0.75	
		少年		8.0	4.0		2.0	5.0		4.0		4.0
		小計	0.0	21.0	4.0	1.0	3.0	6.0	0.0	5.0	0.75	8.0
21	フェンシング	成年男子										
		成年女子										
		少年男子										
		少年女子			12.0				6.0			
小計		0.0	0.0	12.0	0.0	0.0	0.0	6.0	0.0	0.0	0.0	
22	柔道	成年男子					12.5	12.5				30.0
		成年女子										
		少年男子								12.5		
		少年女子										
		女子									12.5	
小計		0.0	0.0	0.0	0.0	12.5	12.5	0.0	12.5	12.5	30.0	
23	ソフトボール	成年男子										
		成年女子										
		少年男子										64.0
		少年女子										
小計		0.0	0.0	0.0	0.0	0.0	0.0	0.0	0.0	64.0	0.0	
24	バドミントン	成年男子										7.5
		成年女子										
		少年男子										
		少年女子									7.5	7.5
小計		0.0	0.0	0.0	0.0	0.0	0.0	0.0	0.0	7.5	15.0	
25	弓道	成年男子							21.0			
		成年女子										
		少年男子										
		少年女子										21.0
小計		0.0	0.0	0.0	0.0	0.0	0.0	21.0	0.0	21.0	21.0	
26	ライフル射撃	成年男子	10.0	2.0						8.0	15.0	
		成年女子				7.0	2.0		2.0	5.0		
		MIX成年										
		少年男子				7.0	15.0	4.0		10.0	15.0	5.0
		少年女子									9.0	
		MIX少年									6.0	
小計		10.0	2.0	0.0	14.0	17.0	4.0	2.0	23.0	45.0	5.0	
27	剣道	成年男子			12.5		12.5					12.5
		成年女子	7.5					21.0				
		少年男子							25.0			
		少年女子			30.0				25.0	12.5	12.5	30.0
小計		7.5	0.0	42.5	0.0	12.5	21.0	50.0	12.5	12.5	42.5	
28	ラグビーフットボール	成年男子		20.0	40.0			20.0	15.0	25.0		
		女子										
		少年男子		28.0					44.0	56.0		56.0
小計		0.0	48.0	40.0	0.0	0.0	20.0	59.0	81.0	0.0	56.0	
29	スポーツクライミング	成年男子	39.0	12.0		33.0	12.0		24.0	24.0	21.0	30.0
		成年女子									27.0	33.0
		少年男子				9.0	6.0	6.0			18.0	45.0
		少年女子				3.0	15.0	18.0	12.0	6.0		
小計		39.0	12.0	0.0	45.0	33.0	24.0	36.0	30.0	66.0	108.0	
30	カー	成年男子					2.0	2.0		2.0	21.0	27.0
		成年女子										12.0
		少年男子					1.0		1.0			6.0
		少年女子	15.0		7.0					3.0		9.0
小計		15.0	0.0	7.0	0.0	3.0	2.0	1.0	5.0	21.0	54.0	
31	アーチェリー	成年男子										
		成年女子										
		少年男子			12.0			21.0	18.0			
		少年女子										
小計		0.0	0.0	12.0	0.0	0.0	21.0	18.0	0.0	0.0	0.0	
32	空手道	団体										12.5
		成年男子										11.0
		成年女子									6.0	
		少年男子										
		少年女子										
小計		0.0	0.0	0.0	0.0	0.0	0.0	0.0	0.0	6.0	23.5	
33	銃剣道	成年男子			15.0							21.0
		少年男子									3.0	21.0
		小計	0.0	0.0	15.0	0.0	0.0	0.0	0.0	0.0	3.0	42.0

本県における競技得点の推移（競技・種別毎）

		H24 (第67回)	H25 (第68回)	H26 (第69回)	H27 (第70回)	H28 (第71回)	H29 (第72回)	H30 (第73回)	R 1 (第74回)	R04 (第77回)	R05 (特別)	
		岐阜 30位	東京 44位	長崎 39位	和歌山 43位	岩手 43位	愛媛 43位	福井 33位	茨城 33位	栃木 21位	鹿児島 11位	
34	クレー射撃	成年										
	小計	0.0	0.0	0.0	0.0	0.0	0.0	0.0	0.0	0.0	0.0	
35	なぎなた	成年女子	21.0				3.0			12.0	6.0	
		少年女子			24.0	15.0		3.0			12.0	
	小計	21.0	0.0	24.0	15.0	3.0	3.0	0.0	12.0	12.0	24.0	
36	ボウリング	成年男子									6.0	
		成年女子										
		少年男子										12.0
		少年女子								15.0		7.0
小計	0.0	0.0	0.0	0.0	0.0	0.0	0.0	15.0	6.0	19.0		
37	ゴルフ	成年男子										
		女子										
		少年男子										
小計	0.0	0.0	0.0	0.0	0.0	0.0	0.0	0.0	0.0	0.0		
38	トライアスロン	成年男子									1.0	
		成年女子									3.0	
小計	0.0	0.0	0.0	0.0	0.0	0.0	0.0	0.0	0.0	4.0		
39	アイスホッケー	成年男子										
		少年男子										
小計	0.0	0.0	0.0	0.0	0.0	0.0	0.0	0.0	0.0	0.0		
40	スケート	スピード	成年男子									
			成年女子									
			少年男子									
			少年女子									
		ショート	成年男子									
			成年女子									
			少年男子									
			少年女子									
		フイギュア	成年男子									
			成年女子									
少年男子												
少年女子												
小計	0.0	0.0	0.0	0.0	0.0	0.0	0.0	0.0	0.0	0.0		
41	スキー	成年男子	5.0	3.0								
		成年女子										
		少年男子										
		少年女子										
		小計	5.0	3.0	0.0	0.0	0.0	0.0	0.0	0.0	0.0	0.0
競技得点合計		456.0	261.0	393.0	297.5	349.5	340.5	426.5	430.5	705.75	1012.00	
参加得点合計		390.0	390.0	390.0	390.0	390.0	390.0	400.0	400.0	390.0	400.0	
総合得点		846.0	651.0	783.0	687.5	739.5	730.5	826.5	830.5	1095.75	1412.0	

国体開催都県の男女総合順位推移一覧

開催地	10年前	9年前	8年前	7年前	6年前	5年前	4年前	3年前	2年前	1年前	開催年	1年後	2年後	3年後	4年後	5年後	6年後	7年後	8年後	9年後	10年後
H19 (第62回) 秋田	18	29	22	28	22	24	24	33	23	10	1	23	30	28	19	36	39	42	38	37	20
H20 (第63回) 大分	32	24	20	21	32	19	19	20	16	11	1	14	18	24	19	22	28	25	38	25	21
H21 (第64回) 新潟	39	39	30	34	32	35	31	30	19	18	1	15	33	22	25	40	39	17	32	37	34
H22 (第65回) 千葉	13	13	12	15	10	12	9	8	6	6	1	7	7	7	10	7	5	8	5	7	延期
H23 (第66回) 山口	41	39	47	43	41	41	39	35	28	16	1	15	32	22	28	29	40	35	24	延期	中止
H24 (第67回) 岐阜	28	20	18	22	18	20	17	16	11	4	1	5	9	15	10	13	14	19	延期	中止	13
H25 (第68回) 東京	3	2	2	5	2	2	2	2	2	2	1	2	2	1	1	2	2	延期	中止	1	1
H26 (第69回) 長崎	16	24	37	35	30	20	31	15	20	10	1	17	28	24	41	26	延期	中止	45	39	
H27 (第70回) 和歌山	43	46	45	41	43	37	43	21	18	15	1	20	26	27	22	延期	中止	39	32		
H28 (第71回) 岩手	34	34	36	37	33	41	39	23	37	16	2	14	24	31	延期	中止	30	33			
H29 (第72回) 愛媛	42	42	36	38	25	34	26	21	13	7	2	12	21	延期	中止	23	24				
H30 (第73回) 福井	34	32	34	30	24	24	17	26	18	7	1	10	延期	中止	18	14					
R1 (第74回) 茨城	23	23	36	33	29	31	32	22	23	16	1	延期	中止	19	22						
R2 (第75回) 鹿児島	39	38	31	36	27	33	32	33	17	15	延期										
R3 (第76回) 三重	32	38	41	32	27	27	27	20	14	延期	中止	12	15								
R4 (第77回) 栃木	18	13	23	19	30	21	28	18	延期	中止	2	16									
R5 (特別) 鹿児島	36	27	33	32	33	17	15	延期	中止	14	2										
R6 (第78回) 佐賀	39	43	43	43	33	33	延期	中止	21	11											
R7 (第79回) 滋賀	24	33	39	31	30	延期	中止	20	17												
R8 (第80回) 青森	40	33	42	45	延期	中止	42	40													
R9 (第81回) 宮崎	44	39	41	延期	中止	32	27														

類似県の成績推移(開催7年前～)

NO	競技	種目	種別	愛媛県													福井県					得点差 (H30-H23)
				H22 (第65回) 千葉 7年前	H23 (第66回) 山口 6年前	H24 (第67回) 岐阜 5年前	H25 (第68回) 東京 4年前	H26 (第69回) 長崎 3年前	H27 (第70回) 和歌山 2年前	H28 (第71回) 岩手 1年前	H29 (第72回) 愛媛 開催年	得点差 (H29-H22)	H23 (第66回) 山口 7年前	H24 (第67回) 岐阜 6年前	H25 (第68回) 東京 5年前	H26 (第69回) 長崎 4年前	H27 (第70回) 和歌山 3年前	H28 (第71回) 岩手 2年前	H29 (第72回) 愛媛 1年前	H30 (第73回) 福井 開催年		
				38位	25位	34位	26位	21位	13位	7位	2位		30位	24位	24位	17位	26位	18位	7位	1位		
1	陸上		成年男子	8.0	8.0	8.0	9.0	10.0	7.0	10.0	16.0	8.0	4.0	4.0	2.0	2.0	8.0	6.0	16.0	16.0	12.0	
			成年女子	4.0	5.0	1.0	2.0	8.0	8.0	3.0	3.0	▲1.0	7.0	7.0	3.0	6.0	6.0	6.0	6.0	7.0	7.0	0.0
			少年男子A		6.0	7.0	14.0	8.0	6.0	4.0	7.0	7.0	▲4.0	2.0	2.0	3.0	8.0	6.0	1.0	8.0	8.0	8.0
			少年男子B	4.0	4.0			4.0	2.0	2.0	6.0	7.0	▲1.0	▲1.0	▲1.0	3.0	5.0	8.0	1.0	7.0	7.0	7.0
			少年男子共通	8.0	4.0			3.0	6.0	6.0	7.0	7.0	▲1.0	▲1.0	▲1.0	3.0	5.0	8.0	1.0	7.0	7.0	7.0
			少年女子A	2.0									▲2.0	3.0	7.0	7.0	7.0	20.0	20.0	3.0	3.0	▲3.0
			少年女子B			4.0			5.0	14.0	2.0	2.0	2.0	6.0	6.0	2.0	5.0	7.0	7.0	7.0	7.0	▲6.0
			少年女子共通			1.0		1.0	8.0	2.0	2.0	2.0	2.0	2.0	2.0	2.0	5.0	7.0	1.0	7.0	7.0	5.0
			男子共通										0.0							1.0		0.0
			女子共通										0.0			3.0						0.0
		小計	26.0	23.0	21.0	25.0	33.0	44.0	37.0	11.0	25.0	21.0	36.0	22.0	25.0	49.0	16.0	55.0	30.0	30.0		
2	水泳		成年男子	6.0				1.0		3.0	16.0	10.0						6.0	14.5	14.5	14.5	
			成年女子						1.5	15.0	15.0	15.0	15.0	15.0	6.0		2.0	2.0	3.0	3.0	3.0	
			少年男子A			8.0	10.5		5.0	5.0	5.0	5.0	5.0	5.0	5.0	5.0	1.0	2.0	2.0	3.0	3.0	
			少年男子B	4.0	15.0	6.0			3.0			▲4.0										0.0
			少年男子共通		4.0			4.0				0.0			9.0	6.0						0.0
			少年女子A		4.0	3.0			5.0	16.0	25.0	25.0	25.0	25.0								0.0
			少年女子B										0.0									0.0
			少年女子共通										0.0									0.0
			成年男子										0.0									0.0
			成年女子										0.0									0.0
少年男子										0.0									0.0			
少年女子										0.0									0.0			
少年男子共通										0.0									0.0			
少年女子共通										0.0									0.0			
男子										0.0									0.0			
女子										6.0	6.0								5.0			
		小計	10.0	19.0	17.0	10.5	5.0	8.0	25.5	67.0	57.0	9.0	12.0	12.0	0.0	3.0	18.0	33.5	33.5	33.5		
3	サッカー		成年男子	20.0	20.0	20.0	48.0	56.0	20.0	8.0	132.0	112.0	0.0	0.0	0.0	20.0	0.0	0.0	64.0	64.0	64.0	
			成年女子																			0.0
			少年男子	20.0	20.0	20.0	48.0	56.0	20.0	8.0	132.0	112.0	0.0	0.0	0.0	20.0	0.0	0.0	64.0	64.0	64.0	
			少年女子																			0.0
		小計	20.0	40.0	20.0	48.0	56.0	20.0	8.0	132.0	112.0	0.0	0.0	0.0	20.0	0.0	0.0	64.0	64.0	64.0		
4	テニス		成年男子				18.0	15.0	12.0	9.0	24.0	24.0	21.0			15.0			9.0	9.0	▲12.0	
			成年女子																		0.0	
			少年男子																		0.0	
			少年女子																		0.0	
		小計	0.0	0.0	0.0	18.0	15.0	12.0	9.0	24.0	24.0	21.0			15.0			9.0	9.0	▲12.0		
5	ホート (ローイング)		成年男子	8.0	21.0	22.0	23.5	29.0	38.0	24.0	15.0	7.0	55.0	42.0	35.5	42.0	45.0	49.0	68.0	68.0	13.0	
			成年女子	17.0	17.0	12.5	55.0	39.0	61.0	61.0	43.0	47.0	61.0	47.0	44.5	14.0	43.0	47.0	64.0	64.0	44.0	
			少年男子	55.0	40.0	49.0	8.0	23.0	25.0	56.0	49.0	44.0	▲6.0	50.0	51.0	56.0	59.0	46.0	45.0	61.0	61.0	11.0
			少年女子	67.0	40.0	55.0	32.5	35.0	34.0	20.0	56.0	20.0	▲11.0	43.0	30.0	32.5	41.0	29.0	60.0	71.0	71.0	28.0
			少年男子共通	130.0	118.0	126.0	76.5	142.0	97.0	139.0	181.0	51.0	168.0	174.0	168.5	156.0	166.0	198.0	212.0	264.0	264.0	96.0
			少年女子共通																			
			成年男子		12.0	20.0	12.0	20.0	20.0	20.0	20.0	20.0	20.0	20.0	44.0	12.0				60.0	64.0	64.0
			成年女子			20.0	20.0	20.0	20.0	20.0	20.0	20.0	20.0	44.0	64.0	64.0	48.0	48.0	48.0	48.0	48.0	28.0
			少年男子	20.0	12.0	20.0	32.0	0.0	20.0	20.0	20.0	20.0	40.0	76.0	92.0	120.0	120.0	0.0	0.0	176.0	196.0	120.0
			少年女子	20.0	8.0	2.5	2.5	5.0	21.5	21.0	21.0	21.0	21.0	2.5	5.0	5.0	5.0	5.0	5.0	2.5	18.5	18.5
		小計	0.0	8.0	2.5	5.0	10.0	0.0	24.0	34.0	34.0	0.0	9.5	10.0	10.0	10.0	10.5	15.5	36.5	36.5		
7	ホークンガ		成年男子																		0.0	
			成年女子																			0.0
			少年男子																			0.0
			少年女子																			0.0
		小計	0.0	0.0	0.0	0.0	0.0	0.0	0.0	0.0	0.0	0.0	0.0	0.0	0.0	0.0	0.0	0.0	0.0	0.0		
8	ハレーホールド		6人制 成年男子																		0.0	
			少年男子																			0.0
			少年女子																			0.0
			女子																			0.0
		小計	12.0	0.0	0.0	17.5	0.0	0.0	0.0	42.0	30.0	0.0	0.0	0.0	0.0	7.5	17.5	17.5	17.5	0.0		
8	ハレーホールド		6人制 成年男子																		0.0	
			少年男子																			0.0
			少年女子																			0.0
			女子																			0.0
		小計	12.0	0.0	0.0	17.5	0.0	0.0	0.0	42.0	30.0	0.0	0.0	0.0	0.0	7.5	17.5	17.5	17.5	0.0		
8	ハレーホールド		6人制 成年男子																		0.0	
			少年男子																			0.0
			少年女子																			0.0
			女子																			0.0
		小計	12.0	0.0	0.0	17.5	0.0	0.0	0.0	42.0	30.0	0.0	0.0	0.0	0.0	7.5	17.5	17.5	17.5	0.0		

国民体育大会 基礎資料

① 本県の天皇杯得点・皇后杯得点の順位推移

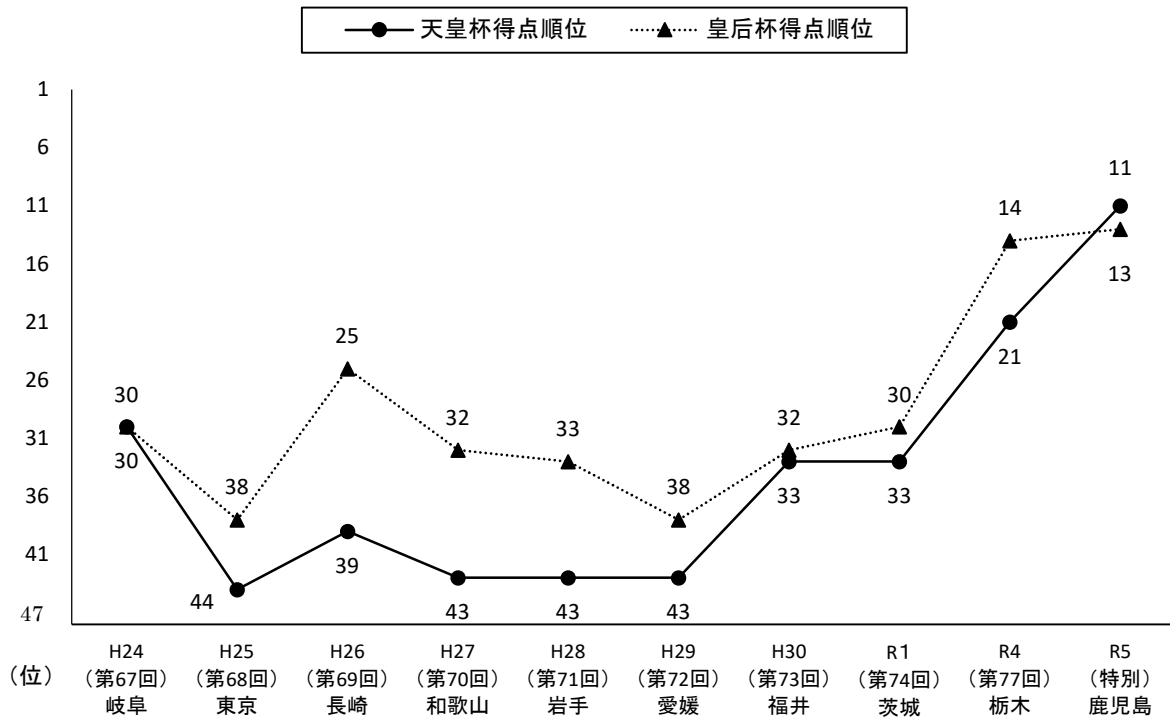

② 天皇杯得点1位都県、2位都県及び本県の競技得点等の推移

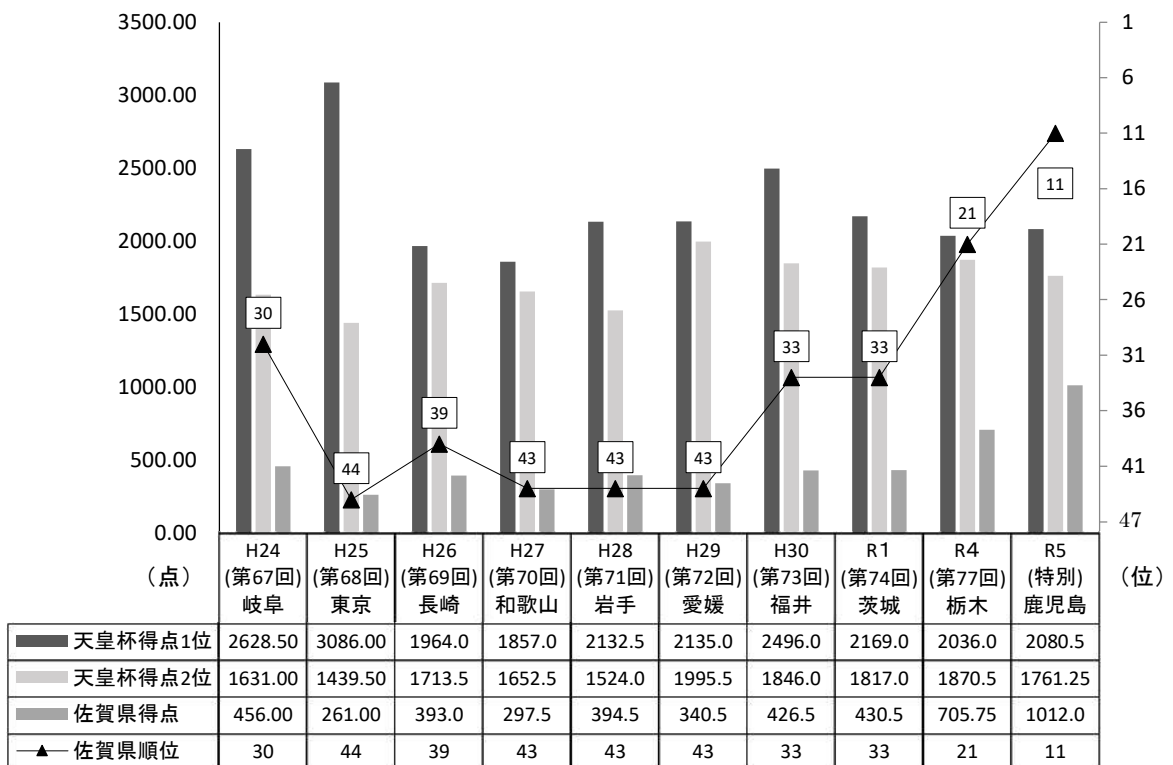

③ 本県の成年・少年別競技得点の推移と比率

〔 推移 〕

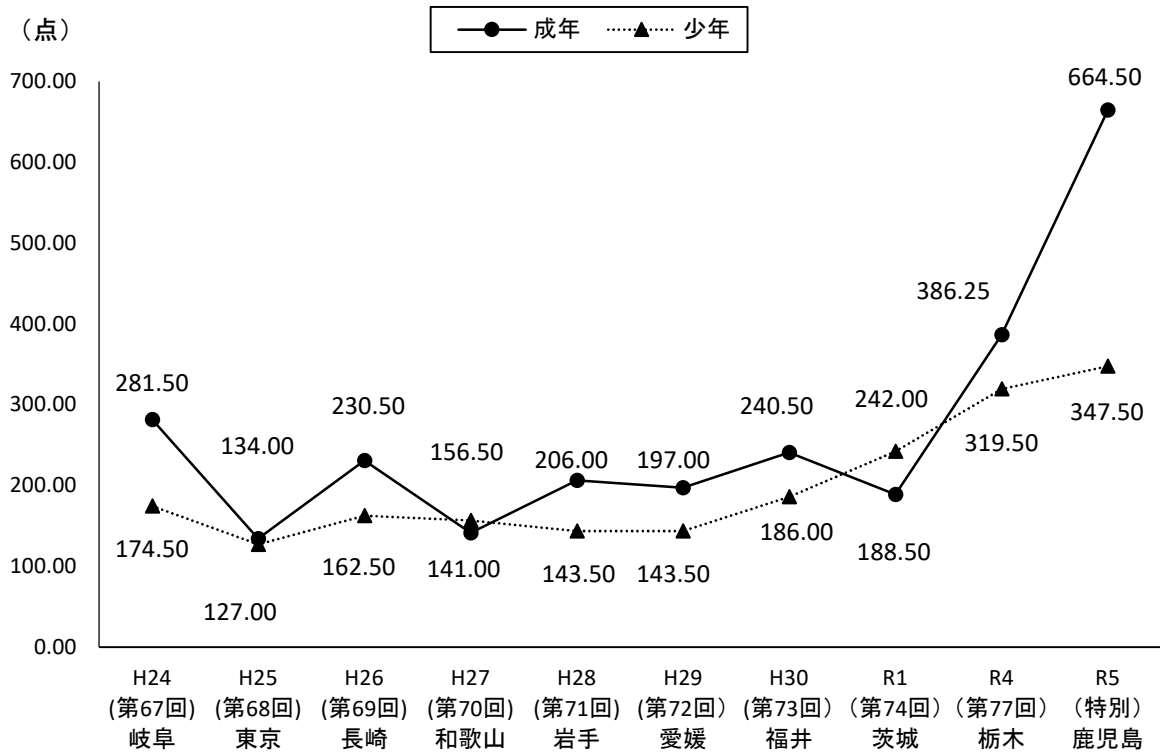

〔 比率 〕

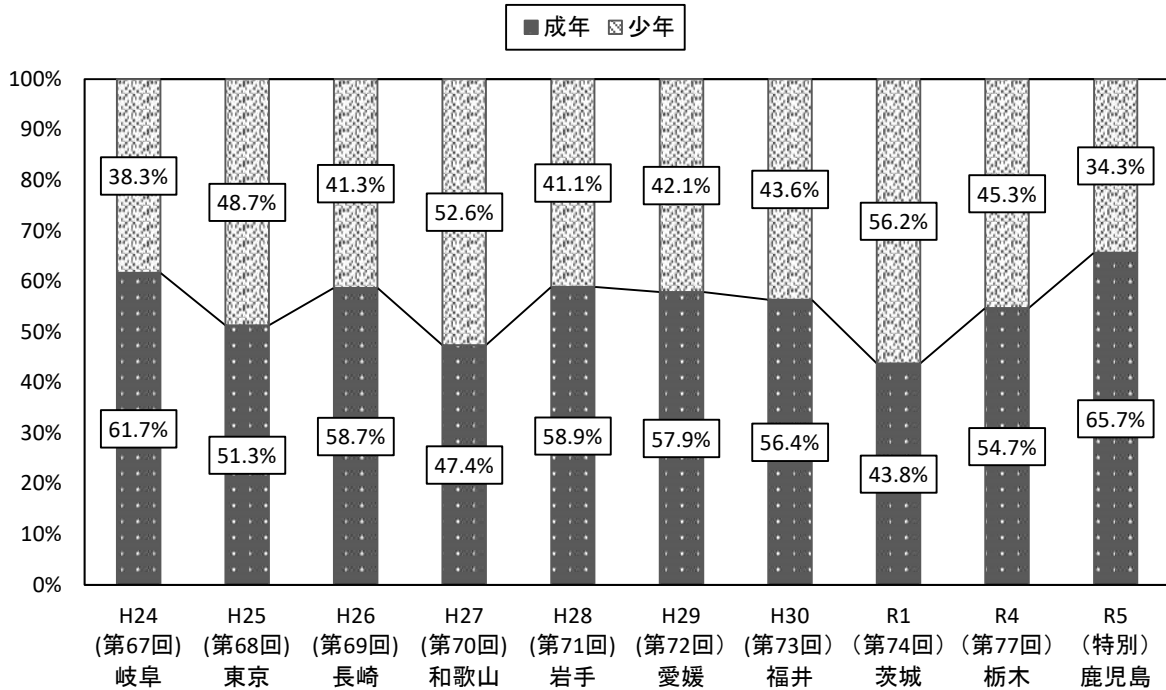

④ 本県の成年／少年・男女別競技得点の推移と比率

〔 推移 〕

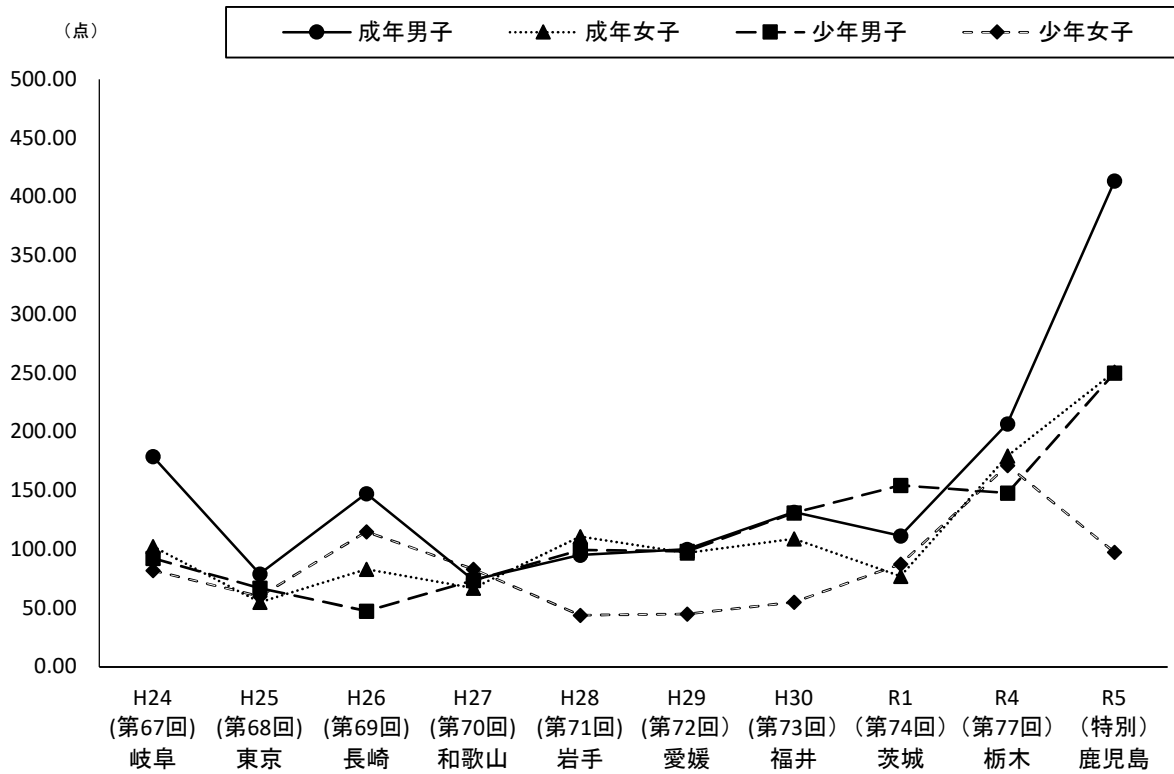

〔 比率 〕

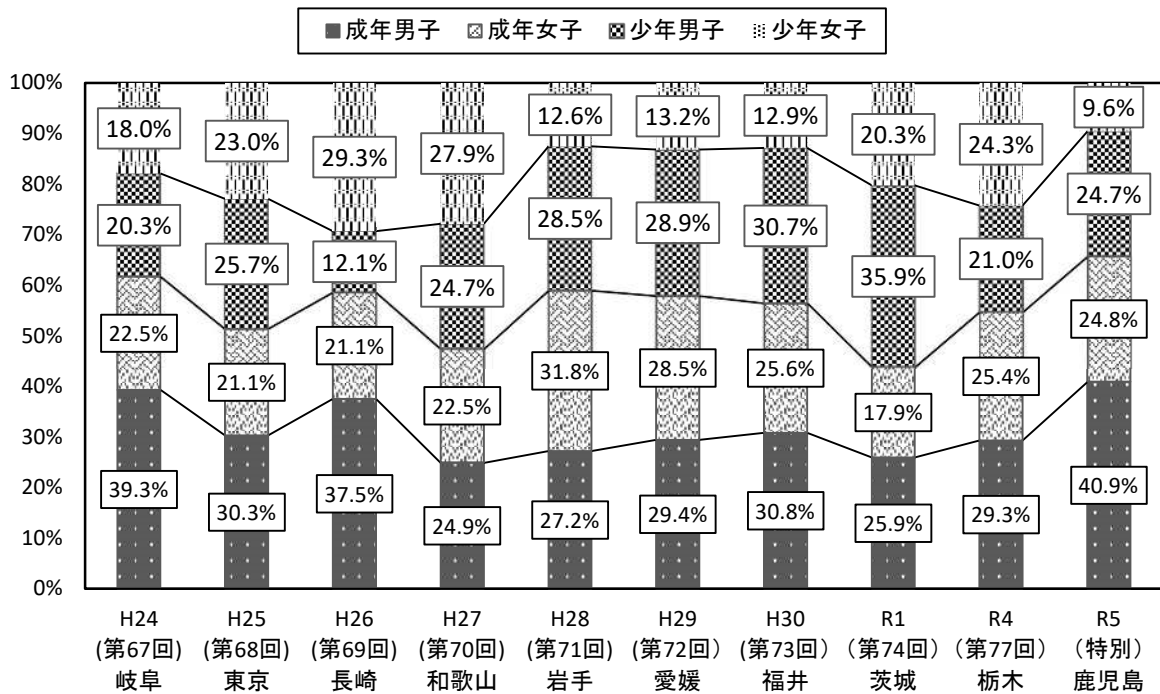

⑤ 本県の入賞競技数と競技得点の相関

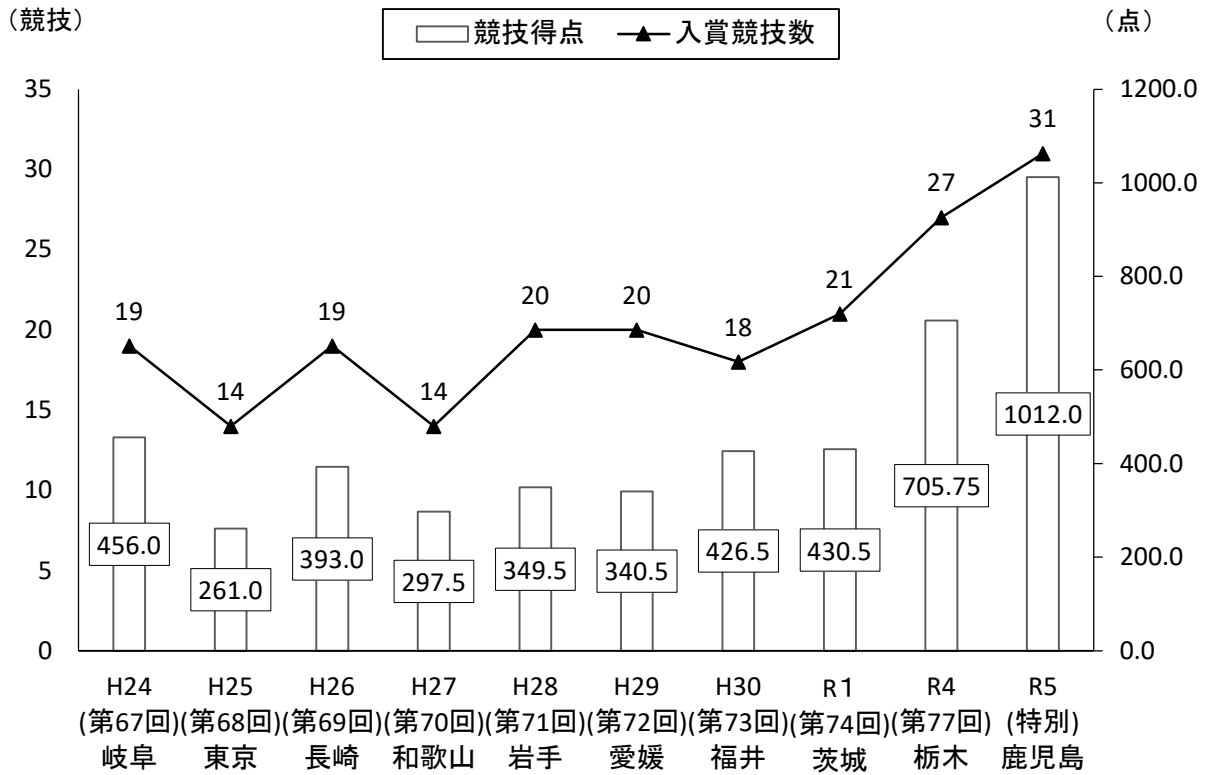

〈 入賞競技数の内訳（得点順） 〉

(単位:点)

H24(第67回)岐阜		H25(第68回)東京		H26(第69回)長崎		H27(第70回)和歌山		H28(第71回)岩手			
1	セーリング	92.0	1	セーリング	72.0	1	セーリング	70.0	1	ホッケー	60.0
2	軟式野球	48.0	2	ラグビーフットボール	48.0	2	ボート	46.0	2	セーリング	48.0
3	バレーボール	40.0	3	バレーボール	35.0	3	山岳	45.0	3	バレーボール	35.0
4	山岳	39.0	4	馬術	21.0	4	レスリング	24.5	4	山岳	33.0
5	体操	35.0	5	体操	20.0	5	ホッケー	20.0	5	体操	25.0
6	ハンドボール	30.0	6	陸上	19.0	6	体操	15.0	6	ボート	21.0
7	陸上	25.0	7	山岳	12.0	7	なぎなた	15.0	7	サッカー	20.0
8	なぎなた	21.0	8	レスリング	9.5	8	陸上	14.0	8	レスリング	17.5
9	ウエイトリフティング	21.0	9	水泳	7.0	9	ライフル射撃	14.0	9	ライフル射撃	17.0
10	サッカー	20.0	10	自転車	7.0	10	自転車	13.0	10	柔道	12.5
11	レスリング	17.0	11	スキー	3.0	11	水泳	10.0	11	剣道	12.5
12	カヌー	15.0	12	ウエイトリフティング	3.0	12	ハンドボール	7.0	12	ハンドボール	12.5
13	ライフル射撃	10.0	13	ボクシング	2.5	13	水泳	12.0	13	自転車	8.0
14	ボート	10.0	14	ライフル射撃	2.0	14	フェンシング	12.0	14	陸上	7.0
15	水泳	8.0				15	アーチェリー	12.0	15	ボクシング	5.5
16	剣道	7.5				16	自転車	8.0	16	なぎなた	3.0
17	自転車	7.0				17	カヌー	7.0	17	水泳	3.0
18	ボクシング	5.5				18	馬術	4.0	18	ウエイトリフティング	3.0
19	スキー	5.0				19	ウエイトリフティング	3.0	19	馬術	3.0
									20	カヌー	3.0
H29(第72回)愛媛		H30(第73回)福井		R1(第74回)茨城		R4(第77回)栃木		R5(特別)鹿児島			
1	セーリング	54.0	1	ラグビーフットボール	59.0	1	スポーツライミング	66.0	1	スポーツライミング	108.0
2	バレーボール	40.0	2	剣道	50.0	2	ソフトボール	64.0	2	レスリング	77.0
3	レスリング	34.5	3	セーリング	48.0	3	レスリング	59.5	3	ホッケー	60.0
4	ハンドボール	25.0	4	バレーボール	40.0	4	セーリング	55.0	4	ラグビーフットボール	56.0
5	山岳	24.0	5	山岳	36.0	5	陸上	47.0	5	陸上	55.0
6	剣道	21.0	6	ハンドボール	25.0	6	ウエイトリフティング	46.0	6	カヌー	54.0
7	アーチェリー	21.0	7	ボート	22.0	7	ライフル射撃	45.0	7	剣道	42.5
8	ホッケー	20.0	8	弓道	21.0	8	バレーボール	40.5	8	銃剣道	42.0
9	体操	20.0	9	サッカー	20.0	9	体操	40.0	9	サッカー	40.0
10	ラグビーフットボール	20.0	10	陸上	18.0	10	ホッケー	40.0	10	バレーボール	40.0
11	ボクシング	17.5	11	アーチェリー	18.0	11	ハンドボール	30.0	11	ハンドボール	40.0
12	柔道	12.5	12	レスリング	15.5	12	ボクシング	25.0	12	自転車	36.0
13	陸上	6.0	13	水泳	15.0	13	弓道	21.0	13	ソフトテニス	35.0
14	水泳	6.0	14	体操	15.0	14	カヌー	21.0	14	卓球	33.0
15	馬術	6.0	15	ウエイトリフティング	15.0	15	剣道	12.5	15	体操	30.0
16	ライフル射撃	4.0	16	フェンシング	6.0	16	柔道	12.5	16	柔道	30.0
17	自転車	3.0	17	ライフル射撃	2.0	17	なぎなた	12.0	17	ローイング	28.0
18	なぎなた	3.0	18	カヌー	1.0	18	水泳	11.5	18	なぎなた	24.0
19	カヌー	2.0				19	ボート	9.0	19	空手道	23.5
20	ウエイトリフティング	1.0				20	テニス	9.0	20	ボクシング	21.5
						21	トライアスロン	9.0	21	ウエイトリフティング	21.0
						22	バドミントン	7.5	22	弓道	21.0
						23	自転車	7.0	23	ボウリング	19.0
						24	ボウリング	6.0	24	セーリング	16.0
						25	空手道	6.0	25	バドミントン	15.0
						26	銃剣道	3.0	26	水泳	14.0
						27	馬術	0.75	27	馬術	8.0
									28	相撲	7.5
									29	テニス	6.0
									30	ライフル射撃	5.0
									31	トライアスロン	4.0

⑥ 本県の競技得点によるランキング

順位	競 技 名	過去5大会		H29	H30	R1	R4	R5
		得点 平均	入賞 回数	(72回) 愛媛	(73回) 福井	(74回) 茨城	(77回) 栃木	(特別) 鹿児島
1	スポーツライミング	52.8	5	24	36	30	66	108
2	レスリング	45.4	5	34.5	15.5	40.5	59.5	77
3	ラグビーフットボール	43.2	4	20	59	81	0	56
4	バレーボール	39.1	5	40	40	35	40.5	40
5	セーリング	37.6	5	54	48	15	55	16
6	体操	30	5	20	15	45	40	30
7	ハンドボール	29	5	25	25	25	30	40
8	陸上	28	5	6	18	14	47	55
9	ホッケー	28	4	20	0	20	40	60
10	剣道	27.7	5	21	50	12.5	12.5	42.5
11	ウエイトリフティング	17.2	5	1	15	3	46	21
12	カヌー	16.6	5	2	1	5	21	54
13	ボクシング	15.8	4	17.5	0	15	25	21.5
14	ライフル射撃	15.8	5	4.0	2	23	45	5
15	銃剣道	15	2	0			3	42
16	柔道	13.5	4	12.5	0	12.5	12.5	30
17	ローイング	13.3	4	0	22.0	7.5	9	28
18	ソフトボール	12.8	1	0	0	0	64	0

順位	競 技 名	過去5大会		H29	H30	R1	R4	R5
		得点 平均	入賞 回数	(72回) 愛媛	(73回) 福井	(74回) 茨城	(77回) 栃木	(特別) 鹿児島
19	弓道	12.6	3	0	21	0	21	21
20	サッカー	12.0	2	0	20	0	0	40
21	なぎなた	10.2	4	3	0	12	12	24
22	自転車	9.6	4	3	0	2	7	36
23	水泳	9.3	4	6	15	0	11.5	14
24	ボウリング	8.0	3	0	0	15	6	19
25	アーチェリー	7.8	2	21	18	0	0	0
26	ソフトテニス	7.0	1	0	0	0	0	35
27	卓球	6.6	1	0	0	0	0	33
28	空手道	5.9	2	0	0	0	6	23.5
29	バドミントン	4.5	2	0	0	0	7.5	15
30	馬術	3.95	4	6	0	5	0.75	8
31	トライアスロン	3.25	2		0	0	9	4
32	テニス	3.0	2	0	0	0	9	6
33	バスケットボール	2.5	1	0	0	12.5	0	0
34	相撲	1.5	1	0	0	0	0	7.5
35	フェンシング	1.2	1	0	6	0	0	0

〈 種別毎ランキング 〉

〔 成年男子 〕

順位	競 技 名	過去5大会		H29	H30	R1	R4	R5
		得点	入賞	(72回)	(73回)	(74回)	(77回)	(特別)
		平均	回数	愛媛	福井	茨城	栃木	鹿児島
1	バドミントン	29.0	5	25.0	25.0	25.0	30.0	40.0
2	スポーツライミング	19.8	4		24.0	24.0	21.0	30.0
3	バレーボール	17.7	5	21.5	2.5	2.5	32.0	30.0
4	セーリング	16.2	5	18.0	24.0	12.0	23.0	4.0
5	バドミントン	12.0	3	20.0	15.0	25.0		
6	ウエイトリフティング	11.4	5	1.0	11.0	3.0	31.0	11.0
7	バレーボール	10.4	4	2.0		2.0	21.0	27.0
8	柔道	8.5	2	12.5				30.0
9	自転車	7.8	3			2.0	7.0	30.0
10	ソフトテニス	7.0	1					35.0
11	陸上	6.2	2				8.0	23.0
12	バレーボール	5.8	3			8.0	7.0	14.0
13	空手道	4.7	1					23.5
14	ライフル射撃	4.6	2			8.0	15.0	
15	銃剣道	4.2	1					21.0
16	弓道	4.2	1		21.0			
17	サッカー	4.0	1					20.0
18	卓球	3.3	1					16.5
19	水泳	2.8	2		9.0			5.0
20	剣道	2.5	1					12.5
21	体操	2.0	2				5.0	5.0
22	ローイング	2.0	1					10.0
23	相撲	1.5	1					7.5
24	バドミントン	1.5	1					7.5
25	バレーボール	1.2	1				6.0	
26	テニス	1.2	1					6.0
27	馬術	1.0	2				0.75	4.0
28	トライアスロン	0.2	1					1.0
合計				100.0	131.5	111.5	206.75	413.5

〔 成年女子 〕

順位	競 技 名	過去5大会		H29	H30	R1	R4	R5
		得点	入賞	(72回)	(73回)	(74回)	(77回)	(特別)
		平均	回数	愛媛	福井	茨城	栃木	鹿児島
1	バレーボール	37.0	5	40.0	40.0	35.0	30.0	40.0
2	体操	19.0	5	20.0	15.0	15.0	20.0	25.0
3	陸上	14.6	5	3.0	12.0	6.0	25.0	27.0
4	スポーツライミング	12.0	2				27.0	33.0
5	セーリング	10.0	4	12.0	18.0	3.0	17.0	
6	ローイング	9.8	3		22.0		9.0	18.0
7	ホッケー	8.0	1					40.0
8	ウエイトリフティング	5.0	2				15.0	10.0
9	剣道	4.2	1	21.0				
10	なぎなた	3.6	2			12.0		6.0
11	卓球	3.3	1					16.5
12	柔道	2.5	1				12.5	
13	トライアスロン	2.4	2				9.0	3.0
14	カヌー	2.4	1					12.0
15	ボウリング	2.4	1					12.0
16	テニス	1.8	1				9.0	
17	ライフル射撃	1.4	2		2.0	5.0		
18	空手道	1.2	1				6.0	
19	自転車	1.2	1					6.0
20	レスリング	0.5	1					2.5
21	馬術	0.4	2	1.0		1.0		
合計				97.0	109.0	77.0	179.5	251.0

〔 少年男子 〕

順位	競 技 名	過去5大会		H29	H30	R1	R4	R5
		得点	入賞	(72回)	(73回)	(74回)	(77回)	(特別)
		平均	回数	愛媛	福井	茨城	栃木	鹿児島
1	バドミントン	31.2	3		44.0	56.0		56.0
2	レスリング	27.2	5	13.0	13.0	38.0	27.5	44.5
3	サッカー	20.0	4	20.0		20.0	40.0	20.0
4	スポーツライミング	13.8	3	6.0			18.0	45.0
5	バレーボール	10.0	4	17.5		7.0	18.0	7.5
6	ライフル射撃	8.0	4	4.0		10.0	21.0	5.0
7	サッカー	8.0	2		20.0			20.0
8	アーチェリー	7.8	2	21.0	18.0			
9	水泳	6.5	4	6.0	6.0		11.5	9.0
10	剣道	5.0	1		25.0			
11	銃剣道	4.8	2				3.0	21.0
12	陸上	4.2	4	3.0		4.0	9.0	5.0
13	馬術	2.6	3	5.0		4.0		4.0
14	柔道	2.5	1			12.5		
15	バレーボール	2.0	3		1.0	3.0		6.0
16	バレーボール	1.4	1					7.0
17	ウエイトリフティング	0.8	1		4.0			
18	自転車	0.6	1	3.0				
合計				98.5	131.0	154.5	148.0	250.0

〔 少年女子 〕

順位	競 技 名	過去5大会		H29	H30	R1	R4	R5
		得点	入賞	(72回)	(73回)	(74回)	(77回)	(特別)
		平均	回数	愛媛	福井	茨城	栃木	鹿児島
1	剣道	16.0	4		25.0	12.5	12.5	30.0
2	バドミントン	12.8	1				64.0	
3	セーリング	11.4	4	24.0	6.0		15.0	12.0
4	体操	9.0	2			30.0	15.0	
5	弓道	8.4	2				21.0	21.0
6	スポーツライミング	7.2	3	18.0	12.0	6.0		
7	なぎなた	6.6	3	3.0			12.0	18.0
8	陸上競技	3.0	3		6.0	4.0	5.0	
9	バレーボール	3.0	1			15.0		
10	バドミントン	3.0	2				7.5	7.5
11	バドミントン	2.5	1			12.5		
12	バレーボール	2.1	1				10.5	
13	ライフル射撃	1.8	1				9.0	
14	バレーボール	1.8	1					9.0
15	バレーボール	1.5	1			7.5		
16	バレーボール	1.2	1		6.0			
合計				45.0	55.0	87.5	171.5	97.5

特別全国障害者スポーツ大会

結果について・・・P30～ P42

特別全国障害者スポーツ大会「燃ゆる感動かごしま大会」 佐賀県選手団結果概要

◆出場選手数:72名

【個人競技】計45名 ※24名が初出場

競技	身体	知的	精神	計	初出場
陸上競技	7	8	-	15	7
水泳	2	3	-	5	2
アーチェリー	2	-	-	2	0
卓球	3	3	3	9	6
フライングディスク	3	4	-	7	4
ボウリング	-	3	-	3	2
ボッチャ	4	-	-	4	3
	21	21	3	45	24

【団体競技】バレーボール(知的男子)計12名 ※2年連続出場

ソフトボール計15名 ※初出場

◆初出場者数の推移(個人競技)

かごしま大会では、個人競技45名のうち、24名が初出場者。

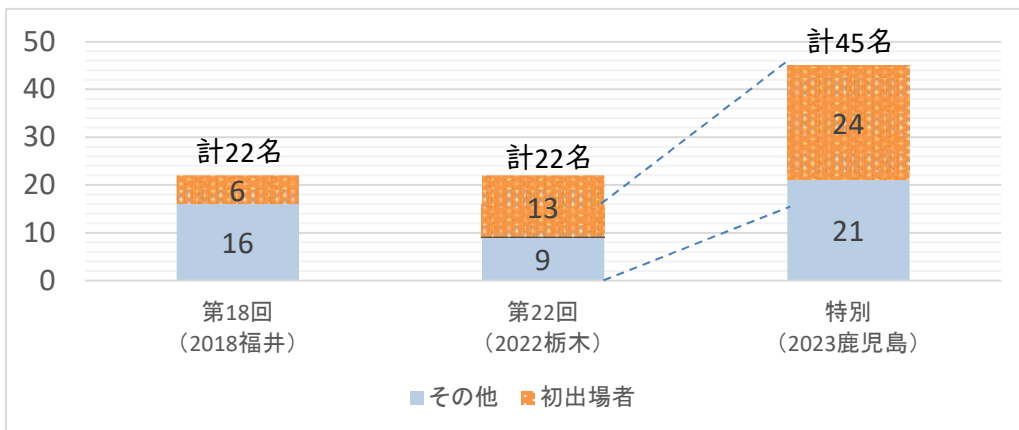

◆メダル数の推移

かごしま大会では、金メダル21個、銀メダル13個、銅メダル5個の計39個のメダルを獲得。

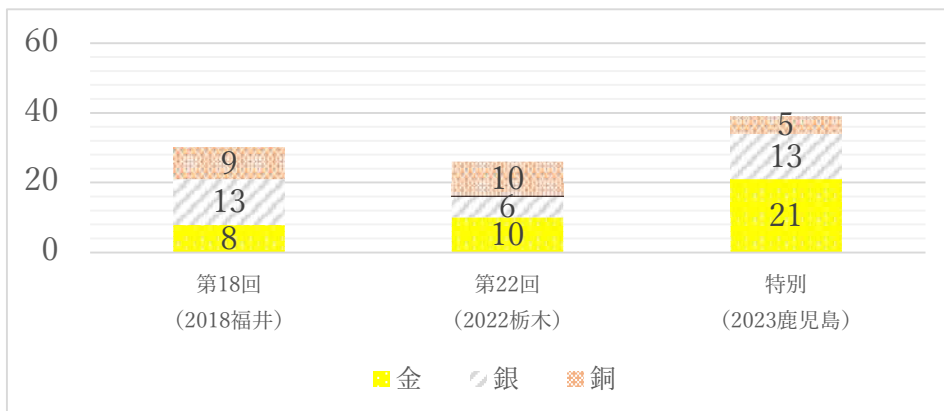

個人競技 選手団別記録一覧

選手団	佐賀県
-----	-----

作成日：2023年10月30日

選手番号	選手氏名	性別	障害区分	年齢区分	日程	競技No	競技名	種目名	記録	順位	風力	備考
41001	廣瀧 紀昭	男子	01	2部	2023/10/29	2068	陸上競技	100m	21秒01	4	-0.4	
41001	廣瀧 紀昭	男子	01	2部	2023/10/29	2333	陸上競技	ソフトボール投	15m 91cm	3	0	
41002	深町 由美子	女子	19	2部	2023/10/29	2118	陸上競技	スラローム			0	失格
41002	深町 由美子	女子	19	2部	2023/10/29	2035	陸上競技	50m	20秒90	1	+1.0	
41003	鐘ヶ江 朋希	男子	22	1部	2023/10/29	2037	陸上競技	50m	7秒81	1	+0.9	
41003	鐘ヶ江 朋希	男子	22	1部	2023/10/29	2326	陸上競技	ソフトボール投	24m 00cm	5	0	
41004	内田 勝也	男子	23	1部	2023/10/30	3308	陸上競技	ピーンバッグ投	7m 09cm	3	0	
41004	内田 勝也	男子	23	1部	2023/10/29	2121	陸上競技	スラローム	1分06秒4	2	0	
41005	林 隆彦	男子	23	2部	2023/10/29	2122	陸上競技	スラローム			0	失格
41005	林 隆彦	男子	23	2部	2023/10/30	3309	陸上競技	ピーンバッグ投	3m 28cm	4	0	
41006	西元 三紀	女子	25	2部	2023/10/28	1301	陸上競技	ジャベリックスロー	14m 37cm	1	0	
41006	西元 三紀	女子	25	2部	2023/10/29	2315	陸上競技	砲丸投	6m 21cm	1	0	大会新記録
41007	坂田 正文	男子	26	2部	2023/10/28	1206	陸上競技	立幅跳	2m 36cm	1	0	
41007	坂田 正文	男子	26	2部	2023/10/29	2011	陸上競技	50m	7秒50	2	+3.2	
41008	淵上 泰志	男子	27	青年	2023/10/28	1004	陸上競技	1500m	4分47秒02	4	0	
41008	淵上 泰志	男子	27	青年	2023/10/29	2049	陸上競技	800m	2分20秒59	5	0	
41009	大田 柁磨	男子	27	少年	2023/10/29	2088	陸上競技	100m	13秒16	5	-1.7	
41009	大田 柁磨	男子	27	少年	2023/10/28	1031	陸上競技	200m	26秒81	5	+1.4	
41009	大田 柁磨	男子	27	少年	2023/10/30	3024	陸上競技	4×100mリレー	50秒33	4	0	
41010	江副 朝香	男子	27	少年	2023/10/29	2319	陸上競技	ソフトボール投	63m 95cm	5	0	
41010	江副 朝香	男子	27	少年	2023/10/29	2004	陸上競技	50m	7秒45	6	+3.5	
41011	副島 梨々香	女子	27	青年	2023/10/29	2114	陸上競技	100m	14秒34	2	+0.5	
41011	副島 梨々香	女子	27	青年	2023/10/28	1048	陸上競技	200m	31秒48	5	+0.0	
41011	副島 梨々香	女子	27	青年	2023/10/30	3024	陸上競技	4×100mリレー	50秒33	4	0	
41012	上戸 郁弥	男子	27	青年	2023/10/30	3005	陸上競技	400m	59秒93	5	0	
41012	上戸 郁弥	男子	27	青年	2023/10/28	1034	陸上競技	200m	25秒98	5	+2.2	
41012	上戸 郁弥	男子	27	青年	2023/10/30	3024	陸上競技	4×100mリレー	50秒33	4	0	
41013	草場 涼太	男子	27	青年	2023/10/29	2092	陸上競技	100m	12秒79	5	-1.3	
41013	草場 涼太	男子	27	青年	2023/10/28	1035	陸上競技	200m			+1.5	失格
41013	草場 涼太	男子	27	青年	2023/10/30	3024	陸上競技	4×100mリレー	50秒33	4	0	
41014	本田 亮也	男子	27	青年	2023/10/29	2005	陸上競技	50m	7秒23	5	+0.0	
41014	本田 亮也	男子	27	青年	2023/10/29	2215	陸上競技	立幅跳	1m 99cm	6	0	
41015	福田 憲互	男子	27	壮年	2023/10/28	1004	陸上競技	1500m	4分33秒83	2	0	
41015	福田 憲互	男子	27	壮年	2023/10/29	2054	陸上競技	800m	2分21秒08	3	0	
41016	坪井 夢輝	男子	26	少年	2023/10/29	103	水泳	50m自由形	25秒12	1		
41016	坪井 夢輝	男子	26	少年	2023/10/28	28	水泳	25m自由形	11秒44	1		大会新記録

個人競技 選手団別記録一覧

選手団	佐賀県
-----	-----

作成日：2023年10月30日

選手番号	選手氏名	性別	障害区分	年齢区分	日程	競技No	競技名	種目名	記録	順位	風力	備考
41017	佐藤 聖樹	男子	26	青年	2023/10/29	107	水泳	50m自由形	34秒65	5		
41017	佐藤 聖樹	男子	26	青年	2023/10/28	32	水泳	25m自由形	15秒26	4		
41018	中村 莞乃	女子	26	少年	2023/10/29	84	水泳	50m自由形	35秒52	1		
41018	中村 莞乃	女子	26	少年	2023/10/29	124	水泳	50m背泳ぎ	40秒13	1		
41019	山崎 富美子	女子	06	2部	2023/10/28	35	水泳	25m平泳ぎ	29秒17	1		
41019	山崎 富美子	女子	06	2部	2023/10/28	65	水泳	25mバタフライ	25秒22	2		
41020	長 恵美子	女子	16	2部	2023/10/28	52	水泳	25m背泳ぎ	41秒03	2		
41020	長 恵美子	女子	16	2部	2023/10/28	5	水泳	25m自由形	44秒55	2		
41021	長友 裕紀	男子	04	-	2023/10/29	CP2	アーチェリー	コンバウンド50m・30mラウンド	655点	1		
41022	光野 裕也	男子	06	-	2023/10/29	RC3	アーチェリー	リカーブ50m・30mラウンド	556点	2		
41023	森 元紀	男子	01	2部	2023/10/29	102	卓球	一般卓球		5	2	
41024	矢ヶ部 智美	女子	14	2部	2023/10/29	207	卓球	一般卓球		4	2	
41025	山本 駿太	男子	18	青年	2023/10/29	324	卓球	一般卓球		4	1	
41026	中島 魁飛	男子	18	少年	2023/10/29	312	卓球	一般卓球		4	1	
41027	藤木 希望	女子	18	青年	2023/10/29	406	卓球	一般卓球		4	1	
41028	杉谷 稜斗	男子	19	少年	2023/10/29	501	卓球	一般卓球		4	1	
41029	石丸 登広	男子	19	壮年	2023/10/29	513	卓球	一般卓球		4	1	
41030	松永 千絵	女子	19	壮年	2023/10/29	612	卓球	一般卓球		3	4	
41031	松本 悠生	男子	15	1部	2023/10/29	702	卓球	STT		3	2	
41032	糸山 たくみ	女子	02	-	2023/10/28	A22	フライングディスク	アキュラシー ディスリート・ファイブ	4投	6		
41032	糸山 たくみ	女子	02	-	2023/10/29	D15	フライングディスク	ディスタンス レディース・スタンディング	25m 20cm	5		
41033	江頭 礼奈	女子	01	-	2023/10/28	A23	フライングディスク	アキュラシー ディスリート・ファイブ	9投	1		
41033	江頭 礼奈	女子	01	-	2023/10/29	D2	フライングディスク	ディスタンス レディース・スタンディング	15m 30cm	1		
41034	小林 義民	男子	02	-	2023/10/28	A52	フライングディスク	アキュラシー ディスリート・ファイブ	7投	5		
41034	小林 義民	男子	02	-	2023/10/30	D56	フライングディスク	ディスタンス メンズ・スタンディング	23m 91cm	4		
41035	荒田 壽吉	男子	02	-	2023/10/28	A32	フライングディスク	アキュラシー ディスリート・セブン	4投	5		
41035	荒田 壽吉	男子	02	-	2023/10/29	D48	フライングディスク	ディスタンス メンズ・スタンディング	34m 72cm	2		
41036	永尾 拓丸	男子	02	-	2023/10/28	A13	フライングディスク	アキュラシー ディスリート・ファイブ	5投	8		
41036	永尾 拓丸	男子	02	-	2023/10/29	D31	フライングディスク	ディスタンス メンズ・スタンディング	36m 85cm	7		
41037	前山 翔祐	男子	02	-	2023/10/28	A6	フライングディスク	アキュラシー ディスリート・ファイブ	10投	1		
41037	前山 翔祐	男子	02	-	2023/10/29	D25	フライングディスク	ディスタンス メンズ・スタンディング	32m 80cm	3		
41038	樋渡 匠海	男子	02	-	2023/10/28	A11	フライングディスク	アキュラシー ディスリート・ファイブ	10投	1		
41038	樋渡 匠海	男子	02	-	2023/10/29	D29	フライングディスク	ディスタンス メンズ・スタンディング	51m 00cm	1		
41039	本山 晃	男子	09	2部	2023/10/29	N	ボッチャ	ボッチャ		3	2	
41040	諸岡 和代	女子	09	2部	2023/10/29	M	ボッチャ	ボッチャ		2	3	
41041	初村 綾仁	男子	10	1部	2023/10/29	N	ボッチャ	ボッチャ		3	2	

個人競技 選手団別記録一覧

選手団	佐賀県
-----	-----

作成日：2023年10月30日

選手番号	選手氏名	性別	障害区分	年齢区分	日程	競技No	競技名	種目名	記録	順位	風力	備考
41042	青木 天鷹	男子	06	1部	2023/10/29	M	ボッチャ	ボッチャ	2	3		
41043	徳富 浩史	男子	01	壮年	2023/10/29	壮年男子6組	ボウリング	ボウリング	566	6		
41044	井崎 正範	男子	01	壮年	2023/10/29	壮年男子7組	ボウリング	ボウリング	670	4		
41045	藤田 輝	男子	01	少年	2023/10/29	少年男子3組	ボウリング	ボウリング	532	4		

■特別全国障害者スポーツ大会「燃ゆる感動かごしま大会」

【ソフトボール】

背番号	選手氏名	年齢	試合結果 1	試合結果 2
1	宮本麗	22	準決勝 VS 岩手県 ○ 10-9	決勝 VS 千葉県 ● 1-14
2	大江峻太	25		
3	貞包悠馬	19		
4	富永翔平	25		
5	重富貴浩	32		
6	葉山詩恩	17		
7	大串壮馬	17		
8	中島愛矢	23		
9	永松潤也	25		
10	北野成弘	32		
11	重松滉次	25		
12	岸川未来斗	18		
13	江口諒	17		
14	小山晴樹	19		
18	副島彩	31		

役 員：日吉照彦、片渕智明、廣森賢治、園田勇樹

事務局：小松正弥、末次真菜美

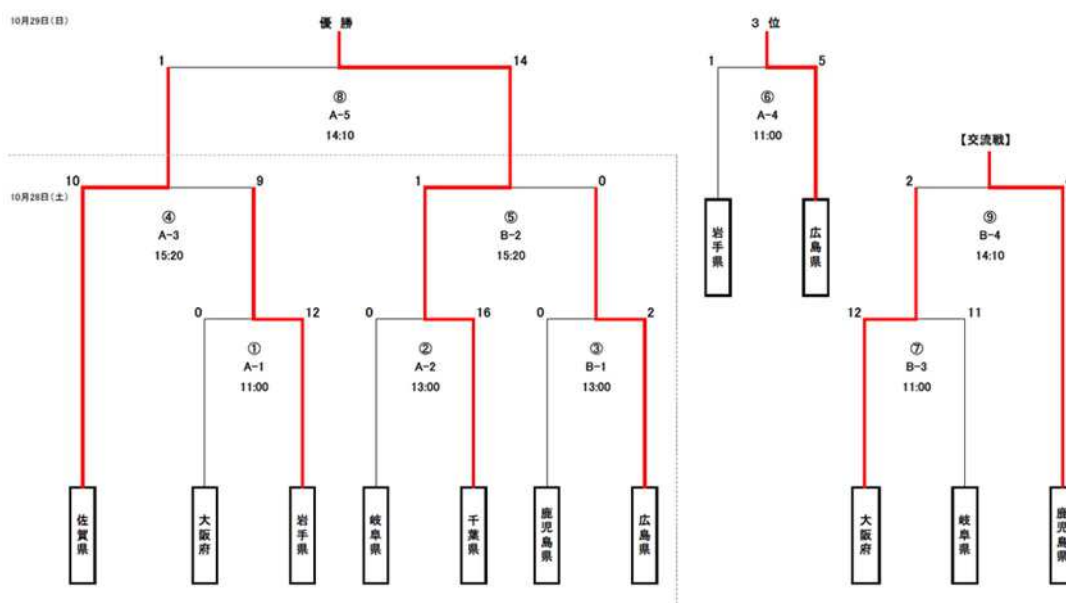

■特別全国障害者スポーツ大会「燃ゆる感動かごしま大会」

【バレーボール知的障害の部（男子）】

背番号	選手氏名	年齢	試合結果 1	試合結果 2	試合結果 3
1	川崎 翼	20	1 回戦 VS 和歌山県 ● 0-2 27-29 19-25	交流戦 VS 山口県 ○ 2-0 2 5-1 1 2 5-1 8	交流戦 VS 宮城県 ○ 2-0 2 5-2 2 2 5-1 8
2	向門 直人	20			
3	山本 暉雄	20			
4	川崎 響貴	17			
5	福田 恵三	19			
6	辻 和敏	19			
7	内川 堅翔	19			
8	松尾 亮耶	18			
9	詫摩 裕貴	20			
10	山下 翔大	19			
11	中原 翼	20			
12	山口 飛翔	14			

役員：井之 利昌、内田 雅規、山本 大輔

事務局：山本剛平

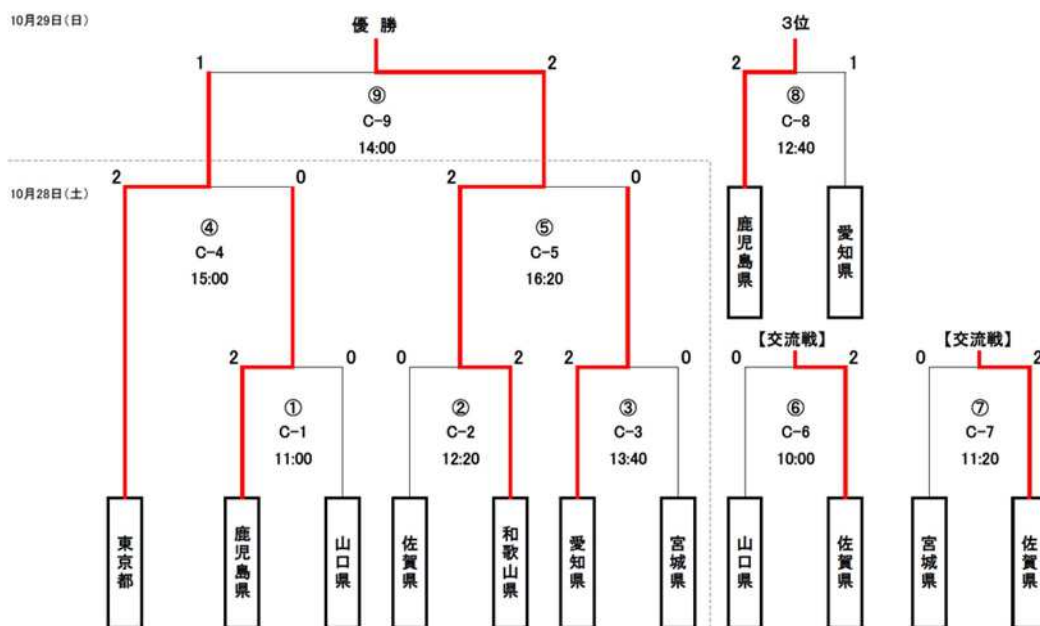

団体競技 結果一覧

作成日: 2023年10月30日

No.	競技	試合名	対戦カード				備考
			チーム1	得点	チーム2		
1	車いすバスケットボール	A1(1回戦)	岡山県 ●	38 - 66	福岡県 ○		
2	車いすバスケットボール	A2(1回戦)	愛知県 ○	58 - 41	鹿児島県 ●		
3	車いすバスケットボール	B2(1回戦)	福島県 ●	37 - 59	兵庫県 ○		
4	車いすバスケットボール	A4(準決勝)	横浜市 ●	43 - 52	福岡県 ○		
5	車いすバスケットボール	B4(準決勝)	愛知県 ○	63 - 47	兵庫県 ●		
6	車いすバスケットボール	M5(交流戦①)	岡山県 ●	14 - 16	鹿児島県 ○		
7	車いすバスケットボール	M6(交流戦②)	福島県 ○	33 - 16	鹿児島県 ●		
8	車いすバスケットボール	M7(交流戦③)	福島県 ●	16 - 24	岡山県 ○		
9	車いすバスケットボール	M8(3位決定戦)	横浜市 ●	35 - 70	兵庫県 ○		
10	車いすバスケットボール	M9(決勝)	福岡県 ●	42 - 56	愛知県 ○		
11	バスケットボール(男子)	A1(男子1回戦)	長崎県 ●	68 - 130	長野県 ○		
12	バスケットボール(男子)	A3(男子1回戦)	鹿児島県 ●	73 - 83	島根県 ○		
13	バスケットボール(男子)	B3(男子1回戦)	大阪市 ●	39 - 100	秋田県 ○		
14	バスケットボール(男子)	A4(男子交流戦)	長崎県 ●	45 - 49	鹿児島県 ○		
15	バスケットボール(男子)	A5(男子交流戦)	鹿児島県 ●	29 - 46	大阪市 ○		
16	バスケットボール(男子)	A6(男子交流戦)	大阪市 ○	43 - 36	長崎県 ●		
17	バスケットボール(男子)	A8(男子準決勝)	東京都 ●	57 - 58	長野県 ○		
18	バスケットボール(男子)	B8(男子準決勝)	島根県 ●	62 - 108	秋田県 ○		
19	バスケットボール(男子)	A10(男子決勝戦)	長野県 ●	84 - 94	秋田県 ○		
20	バスケットボール(男子)	B10(男子3位決定戦)	東京都 ○	117 - 55	島根県 ●		
21	バスケットボール(女子)	B1(女子1回戦)	山口県 ○	50 - 41	鹿児島県 ●		
22	バスケットボール(女子)	A2(女子1回戦)	堺市 ●	44 - 53	秋田県 ○		
23	バスケットボール(女子)	B2(女子1回戦)	長野県 ○	73 - 58	沖縄県 ●		
24	バスケットボール(女子)	B4(女子交流戦)	鹿児島県 ●	20 - 22	堺市 ○		
25	バスケットボール(女子)	B5(女子交流戦)	堺市 ●	19 - 28	沖縄県 ○		
26	バスケットボール(女子)	B6(女子交流戦)	沖縄県 ○	35 - 14	鹿児島県 ●		
27	バスケットボール(女子)	A7(女子準決勝)	東京都 ○	89 - 44	山口県 ●		
28	バスケットボール(女子)	B7(女子準決勝)	秋田県 ●	47 - 70	長野県 ○		
29	バスケットボール(女子)	A9(女子決勝戦)	東京都 ○	79 - 61	長野県 ●		
30	バスケットボール(女子)	B9(女子3位決定戦)	山口県 ○	62 - 45	秋田県 ●		

団体競技 結果一覧

作成日: 2023年10月30日

No.	競技	試合名	対戦カード				備考
			チーム1	得点	チーム2		
31	グランドソフトボール	A-1(1回戦)	鹿児島県	○ 3 - 0 ●	香川県		
32	グランドソフトボール	A-2(1回戦)	大阪市	● 0 - 6 ○	福岡県		
33	グランドソフトボール	B-1(1回戦)	三重県	○ 7 - 2 ●	福島県		
34	グランドソフトボール	A-3(準決勝)	東京都	● 1 - 2 ○	鹿児島県		
35	グランドソフトボール	B-2(準決勝)	福岡県	○ 14 - 0 ●	三重県		
36	グランドソフトボール	A-4(3位決定戦)	東京都	● 2 - 3 ○	三重県		
37	グランドソフトボール	B-3(交流戦)	香川県	○ 5 - 4 ●	大阪市		
38	グランドソフトボール	A-5(決勝戦)	鹿児島県	● 0 - 1 ○	福岡県		
39	グランドソフトボール	B-4(交流戦)	香川県	● 0 - 7 ○	福島県		
40	ソフトボール	A-1(1回戦)	大阪府	● 6 - 12 ○	岩手県		
41	ソフトボール	A-2(1回戦)	岐阜県	● 0 - 16 ○	千葉県		
42	ソフトボール	B-1(1回戦)	鹿児島県	● 0 - 2 ○	広島県		
43	ソフトボール	A-3(準決勝)	佐賀県	○ 10 - 9 ●	岩手県		
44	ソフトボール	B-2(準決勝)	千葉県	○ 1 - 0 ●	広島県		
45	ソフトボール	A-4(3位決定戦)	岩手県	● 1 - 5 ○	広島県		
46	ソフトボール	B-3(交流戦)	大阪府	○ 12 - 11 ●	岐阜県		
47	ソフトボール	A-5(決勝戦)	佐賀県	● 1 - 14 ○	千葉県		
48	ソフトボール	B-4(交流戦)	鹿児島県	○ 4 - 2 ●	大阪府		
49	フットソフトボール	A-1(1回戦)	熊本県	○ 28 - 0 ●	岩手県		
50	フットソフトボール	A-2(1回戦)	山口県	● 5 - 11 ○	静岡県		
51	フットソフトボール	B-1(1回戦)	鹿児島県	● 2 - 21 ○	東京都		
52	フットソフトボール	A-3(準決勝)	和歌山県	● 7 - 12 ○	熊本県		
53	フットソフトボール	B-2(準決勝)	静岡県	○ 8 - 5 ●	東京都		
54	フットソフトボール	A-4(3位決定戦)	東京都	○ 15 - 2 ●	和歌山県		
55	フットソフトボール	B-3(交流戦)	岩手県	● 4 - 17 ○	山口県		
56	フットソフトボール	A-5(決勝戦)	熊本県	○ 7 - 4 ●	静岡県		
57	フットソフトボール	B-4(交流戦)	鹿児島県	○ 9 - 6 ●	山口県		
58	バレーボール(聴覚・男子)	A-1(1回戦)	広島市	○ 2 - 0 ●	青森県		
59	バレーボール(聴覚・男子)	A-2(1回戦)	大阪市	○ 2 - 0 ●	愛知県		
60	バレーボール(聴覚・男子)	A-3(1回戦)	茨城県	● 1 - 2 ○	鹿児島県		

団体競技 結果一覧

作成日: 2023年10月30日

No.	競技	試合名	対戦カード				備考
			チーム1	得点	チーム2		
61	バレーボール(聴覚・男子)	A-4(準決勝)	長崎県 ●	1 - 2	○	広島市	
62	バレーボール(聴覚・男子)	A-5(準決勝)	大阪市 ○	2 - 0	●	鹿児島県	
63	バレーボール(聴覚・男子)	A-6(交流戦)	青森県 ●	0 - 2	○	愛知県	
64	バレーボール(聴覚・男子)	A-7(交流戦)	茨城県 ●	0 - 2	○	愛知県	
65	バレーボール(聴覚・男子)	A-8(3位決定戦)	長崎県 ○	2 - 0	●	鹿児島県	
66	バレーボール(聴覚・男子)	A-9(決勝戦)	広島市 ●	0 - 2	○	大阪市	
67	バレーボール(聴覚・女子)	B-1(1回戦)	神奈川県 ○	2 - 0	●	北海道	
68	バレーボール(聴覚・女子)	B-2(1回戦)	徳島県 ●	1 - 2	○	長崎県	
69	バレーボール(聴覚・女子)	B-3(1回戦)	岐阜県 ●	0 - 2	○	大阪市	
70	バレーボール(聴覚・女子)	B-4(準決勝)	鹿児島県 ●	0 - 2	○	神奈川県	
71	バレーボール(聴覚・女子)	B-5(準決勝)	長崎県 ●	0 - 2	○	大阪市	
72	バレーボール(聴覚・女子)	B-6(交流戦)	北海道 ○	2 - 0	●	徳島県	
73	バレーボール(聴覚・女子)	B-7(交流戦)	岐阜県 ○	2 - 1	●	北海道	
74	バレーボール(聴覚・女子)	B-8(3位決定戦)	鹿児島県 ○	2 - 0	●	長崎県	
75	バレーボール(聴覚・女子)	B-9(決勝戦)	神奈川県 ●	0 - 2	○	大阪市	
76	バレーボール(知的・男子)	C-1(1回戦)	鹿児島県 ○	2 - 0	●	山口県	
77	バレーボール(知的・男子)	C-2(1回戦)	佐賀県 ●	0 - 2	○	和歌山県	
78	バレーボール(知的・男子)	C-3(1回戦)	愛知県 ○	2 - 0	●	宮城県	
79	バレーボール(知的・男子)	C-4(準決勝)	東京都 ○	2 - 0	●	鹿児島県	
80	バレーボール(知的・男子)	C-5(準決勝)	和歌山県 ○	2 - 0	●	愛知県	
81	バレーボール(知的・男子)	C-6(交流戦)	山口県 ●	0 - 2	○	佐賀県	
82	バレーボール(知的・男子)	C-7(交流戦)	宮城県 ●	0 - 2	○	佐賀県	
83	バレーボール(知的・男子)	C-8(3位決定戦)	鹿児島県 ○	2 - 1	●	愛知県	
84	バレーボール(知的・男子)	C-9(決勝戦)	東京都 ●	1 - 2	○	和歌山県	
85	バレーボール(知的・女子)	D-1(1回戦)	和歌山県 ○	2 - 0	●	岩手県	
86	バレーボール(知的・女子)	D-2(1回戦)	東京都 ○	2 - 0	●	岐阜県	
87	バレーボール(知的・女子)	D-3(1回戦)	山口県 ○	2 - 0	●	福岡県	
88	バレーボール(知的・女子)	D-4(準決勝)	鹿児島県 ○	2 - 1	●	和歌山県	
89	バレーボール(知的・女子)	D-5(準決勝)	東京都 ○	2 - 0	●	山口県	
90	バレーボール(知的・女子)	D-6(交流戦)	岩手県 ●	0 - 2	○	岐阜県	

団体競技 結果一覧

作成日: 2023年10月30日

No.	競技	試合名	対戦カード				備考	
			チーム1	得点	チーム2			
91	バレーボール(知的・女子)	D-7(交流戦)	福岡県	○	2 - 0	●	岐阜県	
92	バレーボール(知的・女子)	D-8(3位決定戦)	和歌山県	○	2 - 0	●	山口県	
93	バレーボール(知的・女子)	D-9(決勝戦)	鹿児島県	○	2 - 0	●	東京都	
94	バレーボール(精神)	A-1(1回戦)	福井県	○	2 - 0	●	東京都	
95	バレーボール(精神)	A-2(1回戦)	鹿児島県	○	2 - 0	●	山口県	
96	バレーボール(精神)	A-3(1回戦)	大阪府	●	0 - 2	○	青森県	
97	バレーボール(精神)	A-4(準決勝)	福岡県	●	0 - 2	○	福井県	
98	バレーボール(精神)	A-5(準決勝)	鹿児島県	○	2 - 0	●	青森県	
99	バレーボール(精神)	A-6(交流戦)	東京都	○	2 - 0	●	山口県	
100	バレーボール(精神)	A-7(交流戦)	大阪府	●	0 - 2	○	東京都	
101	バレーボール(精神)	A-8(3位決定戦)	福岡県	○	2 - 1	●	青森県	
102	バレーボール(精神)	A-9(決勝戦)	福井県	○	2 - 1	●	鹿児島県	
103	サッカー	A-1(1回戦)	札幌市	●	0 - 3	○	鹿児島県	
104	サッカー	B-1(1回戦)	長崎県		1 - 1		三重県	PK戦 長崎4-三軍5
105	サッカー	A-2(1回戦)	鳥根県	○	2 - 0	●	京都府	
106	サッカー	B-2(交流戦)	札幌市	○	2 - 1	●	長崎県	
107	サッカー	A-3(準決勝)	東京都	○	2 - 0	●	鹿児島県	
108	サッカー	B-3(準決勝)	三重県	●	0 - 1	○	鳥根県	
109	サッカー	A-4(交流戦)	札幌市	○	1 - 0	●	京都府	
110	サッカー	A-5(決勝戦)	東京都	○	6 - 0	●	鳥根県	
111	サッカー	B-4(3位決定戦)	鹿児島県	○	3 - 0	●	三重県	

個人競技 選手団別メダル獲得数一覧

作成日:2023年10月30日

選手団	選手延数	陸上競技			水泳			アーチェリー			卓球			フライングディスク			ボウリング			ホッパヤ			合計		
		金	銀	銅	金	銀	銅	金	銀	銅	金	銀	銅	金	銀	銅	金	銀	銅	金	銀	銅	金	銀	銅
001 北海道	124	5	13	13	5	5	3	1	0	1	4	3	2	0	2	2	0	0	0	0	1	0	15	24	21
002 青森県	50	3	3	5	1	1	1	1	0	0	2	0	3	1	2	0	1	1	0	0	0	0	9	7	10
003 岩手県	49	8	6	1	1	1	1	0	0	0	0	1	5	1	0	0	0	0	0	0	0	0	10	8	8
004 宮城県	46	9	5	2	1	1	1	0	1	0	1	1	1	2	1	2	0	0	0	0	1	0	13	10	6
005 秋田県	38	6	0	1	1	3	1	0	0	0	1	2	1	0	0	2	1	0	0	0	0	0	9	5	5
006 山形県	32	9	4	0	3	1	0	0	0	0	2	2	0	2	1	1	0	0	0	0	0	1	16	8	2
007 福島県	64	2	6	7	3	1	0	0	0	0	0	1	4	2	3	2	0	0	0	1	0	7	12	13	
008 茨城県	73	10	8	3	3	1	2	0	0	0	2	5	2	2	2	4	0	2	0	0	0	17	16	13	
009 栃木県	110	11	4	4	2	4	5	1	0	1	5	6	2	2	4	4	1	0	0	0	0	22	18	17	
010 群馬県	54	2	4	7	1	3	2	0	0	0	0	2	1	2	2	0	1	1	0	0	1	6	12	11	
011 埼玉県	119	16	13	7	2	7	3	0	0	1	4	4	3	6	2	4	2	2	0	1	0	31	28	18	
012 千葉県	109	31	16	7	13	4	0	1	0	0	3	6	1	3	1	3	0	1	0	0	1	51	29	11	
013 東京都	241	35	23	16	23	10	3	1	2	0	12	4	5	1	4	7	2	1	2	1	0	75	44	33	
014 神奈川県	84	13	11	6	6	4	2	1	0	0	2	3	3	4	2	2	0	0	1	1	0	27	20	14	
015 新潟県	48	2	2	3	1	3	4	1	0	0	4	0	2	0	3	3	0	0	0	0	0	8	8	12	
016 富山県	42	8	1	1	2	0	1	0	0	0	1	0	2	1	1	1	0	0	0	0	0	12	2	6	
017 石川県	38	1	1	3	1	1	1	0	0	0	2	1	2	2	1	1	0	0	0	1	0	7	4	7	
018 福井県	35	4	5	2	3	1	0	0	0	0	2	2	1	1	0	1	0	0	0	1	0	10	9	4	
019 山梨県	28	2	0	1	1	1	1	0	0	0	1	0	1	2	0	2	1	0	0	1	0	8	1	5	
020 長野県	64	3	5	4	4	1	2	1	0	0	0	2	3	1	1	0	0	0	0	0	0	9	9	9	
021 岐阜県	63	9	8	6	4	4	2	0	0	1	2	2	2	2	2	4	0	2	0	1	0	17	17	17	
022 静岡県	61	12	8	2	6	2	0	0	0	0	0	1	3	1	0	2	0	1	2	0	0	19	12	9	
023 愛知県	115	10	11	5	4	1	4	0	0	0	3	2	3	0	3	2	0	0	0	1	0	18	17	14	
024 三重県	54	2	6	7	0	1	0	0	1	0	1	1	4	0	1	1	0	1	0	0	1	4	10	14	
025 滋賀県	51	9	3	3	6	1	0	0	1	0	2	2	1	3	2	0	1	1	0	1	0	22	10	4	
026 京都府	33	5	1	4	0	0	0	0	0	0	0	1	1	2	1	0	0	0	0	0	0	7	3	5	

個人競技 選手団別メダル獲得数一覧

作成日:2023年10月30日

選手団	選手延数	陸上競技			水泳			アーチェリー			卓球			フライングディスク			ボウリング			ホッパヤ			合計		
		金	銀	銅	金	銀	銅	金	銀	銅	金	銀	銅	金	銀	銅	金	銀	銅	金	銀	銅	金	銀	銅
027 大阪府	132	25	15	7	10	4	2	1	0	0	8	3	1	7	8	3	0	2	0	1	0	0	52	32	13
028 兵庫県	108	8	12	10	8	6	2	1	0	1	6	1	3	1	3	1	0	2	2	0	0	1	24	24	20
029 奈良県	48	3	7	4	4	3	0	0	0	0	1	1	2	1	2	0	0	1	1	0	0	10	13	7	
030 和歌山県	42	3	4	6	0	1	2	0	0	0	2	2	0	1	3	1	0	0	1	0	0	7	10	9	
031 鳥取県	33	5	2	5	1	0	2	1	0	0	1	1	2	1	0	2	1	0	0	1	0	10	4	11	
032 島根県	38	3	3	3	2	1	1	1	0	0	2	1	1	0	2	1	0	1	0	0	0	8	8	6	
033 岡山県	50	8	6	2	2	0	1	0	0	0	2	1	1	2	2	3	1	0	0	0	0	15	9	7	
034 広島県	57	7	9	2	2	1	3	0	0	1	2	1	3	1	1	3	0	0	1	0	0	13	12	12	
035 山口県	49	6	13	2	3	2	1	0	0	0	1	3	1	2	1	0	2	0	0	1	0	14	20	4	
036 徳島県	41	7	1	1	1	0	0	0	1	0	2	3	0	2	1	0	1	0	0	0	0	12	7	1	
037 香川県	39	3	4	2	4	2	0	0	0	0	2	1	0	3	0	3	0	0	0	0	1	12	7	6	
038 愛媛県	51	5	4	2	3	3	1	0	0	1	2	2	2	1	3	2	0	1	0	1	0	12	13	8	
039 高知県	39	3	3	2	2	0	0	1	0	0	2	1	0	0	1	0	0	1	0	1	0	8	6	3	
040 福岡県	99	9	9	4	6	3	0	1	0	0	1	2	4	1	2	1	2	0	0	1	0	21	16	9	
041 佐賀県	74	5	4	3	5	3	0	1	1	0	5	3	0	5	1	1	0	0	0	1	1	21	13	5	
042 長崎県	71	8	4	8	6	0	1	0	0	0	2	1	2	0	3	5	0	1	0	1	0	16	10	16	
043 熊本県	62	14	3	3	4	1	1	0	0	0	2	1	2	0	2	2	1	1	1	0	0	21	8	10	
044 大分県	60	6	5	4	2	1	2	0	0	0	2	1	4	2	2	3	1	0	1	0	0	13	9	15	
045 宮崎県	61	10	5	6	2	2	1	0	0	0	0	4	2	0	0	4	1	0	1	1	0	14	11	14	
046 鹿児島県	268	39	31	19	14	9	13	1	2	1	10	9	4	10	13	5	0	4	3	0	2	74	70	46	
047 沖縄県	30	3	2	2	0	0	0	0	0	0	0	3	3	0	0	2	0	0	1	0	0	4	5	7	
048 札幌市	40	6	1	1	1	8	0	0	0	1	1	3	2	0	0	0	1	0	1	0	0	8	14	4	
049 仙台市	40	6	2	4	0	3	0	0	1	0	4	1	0	2	0	0	1	0	1	0	1	12	9	4	
050 さいたま市	36	2	0	3	2	0	0	0	1	0	2	2	1	1	0	1	0	1	1	0	1	8	3	6	
051 千葉市	32	4	0	6	1	1	0	0	0	0	3	1	1	2	0	0	1	0	0	1	0	10	3	8	
052 横浜市	89	19	6	7	11	8	2	1	0	0	6	2	0	5	1	0	2	0	0	0	0	42	19	9	

個人競技 選手団別メダル獲得数一覧

作成日:2023年10月30日

選手団	選手延数	陸上競技			水泳			アーチェリー			卓球			フライングディスク			ボウリング			ホッシャ			合計			
		金	銀	銅	金	銀	銅	金	銀	銅	金	銀	銅	金	銀	銅	金	銀	銅	金	銀	銅	金	銀		
053 川崎市	40	6	2	2	9	0	3	0	0	0	0	3	1	0	0	0	0	0	0	0	0	0	1	15	5	7
054 相模原市	35	1	4	1	2	1	0	0	0	0	1	1	1	1	1	0	0	0	1	0	0	0	0	5	7	3
055 新潟市	30	2	3	1	2	0	0	0	1	0	1	3	1	1	0	0	0	0	1	0	1	0	1	6	8	3
056 静岡市	32	6	3	0	2	2	0	1	0	0	0	0	1	0	0	0	0	0	0	0	0	0	0	9	5	1
057 浜松市	32	2	1	3	3	1	0	0	0	0	0	0	2	1	2	1	1	0	0	0	0	0	0	7	4	6
058 名古屋市	63	6	4	5	4	3	2	0	0	0	1	1	4	1	2	1	1	1	0	0	0	0	1	13	11	13
059 京都市	45	1	5	3	0	0	2	1	0	0	1	2	1	1	1	1	0	0	0	0	0	0	0	4	8	7
060 大阪市	95	10	3	11	16	4	1	1	0	1	4	2	0	6	5	2	3	0	1	0	0	1	0	40	14	17
061 堺市	34	0	1	3	0	1	4	0	0	1	2	2	0	2	1	1	0	0	0	0	1	0	0	4	6	9
062 神戸市	57	6	6	1	5	1	2	0	0	0	1	4	1	0	0	2	0	0	0	1	0	0	1	13	11	6
063 岡山市	30	9	1	2	2	0	0	0	0	0	2	1	0	2	0	1	1	0	0	0	0	0	0	16	2	3
064 広島市	42	3	5	3	1	2	3	0	0	0	0	2	2	0	0	0	0	0	1	0	0	0	0	4	9	9
065 北九州市	42	3	2	4	0	1	4	0	1	0	1	0	1	0	0	0	0	0	0	0	0	0	1	4	4	10
066 福岡市	57	5	4	1	2	1	2	1	0	0	0	2	0	0	2	1	1	0	0	1	0	0	1	10	9	4
067 熊本市	33	2	2	2	0	1	2	0	0	0	1	0	2	0	0	1	1	0	0	0	1	0	0	4	4	7
総合計		506	368	280	241	142	99	21	13	11	142	131	116	108	106	104	27	27	26	19	18	17	1,064	805	653	